

大規模小売店舗届出書 別添② 騒音解析資料

『(仮称)ドラッグコスモス美作店』

大規模小売店舗から発生する騒音予測計算に関する解析資料

# 目次

1. 概要	1
(1) 目的	1
(2) 対象店舗	1
2. 予測地点の選定	1
(1) 予測地点A、a'	2
(2) 予測地点B、b'	2
(3) 予測地点C、c'	2
(4) 予測地点D、d'	2
3. 騒音の予測と評価	3
(1) 基準値について	3
(2) 騒音の総合的な予測と評価	3
(3) 発生する騒音ごとの予測と評価	3
(4) 考察	4
(5) 予測方法	5
(6) 予測結果及びその算出根拠	9
4. 騒音音源図	添付図面 4

# 1. 概要

## (1)目的

本報告書は、店舗の出店にあたり、大規模小売店舗立地法の規定による届出に添付される騒音予測計算報告書である。

## (2)対象店舗

項目	摘要
名称	(仮称) ドラッグコスモス美作店
所在地	美作市豊国原1174-1ほか
営業時間	9:00~22:00
駐車場の利用時間帯	8:30~22:30
排気口	8:30~22:00
室外機(空調用)	8:30~22:00
室外機(冷凍・冷蔵用)	24時間
キュービクル	24時間
荷さばき車到着台数	昼間:2台 夜間:1台 (環境基準の夜間22:00~6:00は1台) (騒音規制法の夜間22:00~5:00は0台)
廃棄物収集車到着台数	昼間:3台 夜間:0台

## 2. 予測地点の選定

予測地点の選定は、「大規模小売店舗を設置する者が配慮すべき事項に関する指針」において示されている、「原則として建物の周囲4方向からそれぞれ近接した最も騒音の影響を受けやすい地点、又は立地可能な住居等の屋外(ただし、住居等の立地が不可能な用途の地域に面している方向については予測する必要はない)」の考えに基づくものとする。

計画地はJR西日本姫新線林野駅から北東へ約1.5kmに位置し、市道檜原下中尾線及び市道豊国原1号線に面している。計画地の周囲は北側に道路を挟み営業所、農地及び店舗駐車場が立地、東側に農地が隣接、南側に農地及び物置が隣接、西側に道路を挟み住宅及び店舗が立地している。

このような条件の中で、店舗周辺状況より各方向で最も騒音の影響を受けやすいと考えられる地点と高さを選定した。(添付図面4参照)

計画店舗は9時から22時までの営業を予定しているが、一部室外機等が24時間稼動することなどから、環境基準に基づく昼間の時間帯(6時~22時まで)及び、夜間の時間帯(22時~翌朝6時まで)における騒音の総合的な予測、また敷地境界線上の予測地点において騒音規制法に基づく夜間の騒音レベルの最大値(22時~翌朝5時まで)について発生する騒音ごとの予測を行った。

#### (1) 予測地点A、a'〔2階建て住宅〕

計画地の北側において店舗から発生する騒音の影響を受けると考えられるのは、道路を挟み立地する2階建て住宅である。

店舗からの自動車走行音の影響を考慮し、 $H=1.2\text{m}$ （地盤高さ $-0.3\text{m}+1$ 階高さ）を予測地点Aと設定した。また、敷地境界線上に夜間の最大値予測地点a'  $H=1.0\text{m}$ （地盤高さ $-0.5\text{m}+1$ 階高さ）を設定した。

#### (2) 予測地点B、b'〔平屋建て住宅兼ピアノ教室〕

計画地の東側において店舗から発生する騒音の影響を受けると考えられるのは、道路及び農地を挟み立地する平屋建て住宅兼ピアノ教室である。

店舗からの自動車走行音の影響を考慮し、 $H=1.1\text{m}$ （地盤高さ $-0.4\text{m}+1$ 階高さ）を予測地点Bと設定した。また、敷地境界線上に夜間の最大値予測地点b'  $H=1.1\text{m}$ （地盤高さ $-0.4\text{m}+1$ 階高さ）を設定した。

#### (3) 予測地点C、c'〔2階建て住宅〕

計画地の南側において店舗から発生する騒音の影響を受けると考えられるのは、農地を挟み立地する2階建て住宅である。

店舗からの自動車走行音及び排気口音等の影響を考慮し、 $H=0.2\text{m}$ （地盤高さ $-1.3\text{m}+1$ 階高さ）を予測地点Cと設定した。また、敷地境界線上に夜間の最大値予測地点c'  $H=1.3\text{m}$ （地盤高さ $-0.2\text{m}+1$ 階高さ）を設定した。

#### (4) 予測地点D、d'〔平屋建て住宅〕

計画地の西側において店舗から発生する騒音の影響を受けると考えられるのは、道路を挟み立地する平屋建て住宅である。

店舗からの荷さばき作業音及び、廃棄物収集作業音等の影響を考慮し、 $H=0.8\text{m}$ （地盤高さ $-0.7\text{m}+1$ 階高さ）予測地点Dと設定した。また、敷地境界線上に夜間の最大値予測地点d'  $H=1.5\text{m}$ （1階高さ）を設定した。

### 3. 騒音の予測と評価

#### (1) 基準値について

○予測地点の地域の類型及び、環境基準値は以下のとおりである。

予測地点	用途地域	地域の類型	昼間の環境基準	夜間の環境基準
A～D	無指定地域	B類型	55dB以下	45dB以下

※予測地点A～Dは無指定地域のため、環境基準に基づく地域の類型は定められていないが、美作市との協議により、B類型と想定した。

○予測地点の区域の区分及び、夜間の規制基準値は以下のとおりである。

予測地点	用途地域	区域の区分	夜間の規制基準
a'～d'	無指定地域	第2種区域	45dB以下

※予測地点a'～dは無指定地域のため、騒音規制法に基づく地域の類型は定められていないが、美作市との協議により、第2種区域と想定した。

#### (2) 騒音の総合的な予測と評価

計画店舗は9時から22時までの営業を予定しているが、昼間及び夜間において計画店舗から発生が予想される全体の騒音について等価騒音レベル( $L_{Aeq}$ )による予測と評価を行った。

なお室外機等は、実際には各機器が間欠的に運転するものの、予測においては営業時間帯に全ての機器が同時に稼動している状態を想定して計算を行っている。

●騒音の総合的な予測結果は、すべての地点において環境基準を満たしている。

予測地点/地域の類型	昼間の等価騒音/環境基準	夜間の等価騒音/環境基準
A / C類型	40.2dB / 55dB以下	30.0dB / 45dB以下
B / C類型	33.6dB / 55dB以下	23.7dB / 45dB以下
C / C類型	42.7dB / 55dB以下	31.9dB / 45dB以下
D / C類型	47.8dB / 55dB以下	33.5dB / 45dB以下

#### (3) 発生する騒音ごとの予測と評価

計画店舗は9時から22時までの営業を予定しているが、騒音規制法に基づく夜間(22時から翌朝5時まで)において騒音が発生する事が見込まれるものについて、騒音レベルの最大値による予測と評価を行った。

●発生する騒音ごとの予測結果は、すべての地点において規制基準を超過している。

予測地点/区域の区分	騒音レベルの最大値/規制基準	最大音源
a' / 第3種区域	68.5dB / 45dB以下	C001 一般来客車・乗用車
b' / 第3種区域	54.3dB / 45dB以下	C011 一般来客車・乗用車
c' / 第3種区域	51.3dB / 45dB以下	C014 一般来客車・乗用車
d' / 第3種区域	52.0dB / 45dB以下	C002 一般来客車・乗用車

今回、夜間の騒音レベルの最大値について、周辺住居への直接的な影響を知る為に、民地側(環境基準での予測地点)でも予測を行った。

●発生する騒音ごとの予測結果は、C地点及びD地点において規制基準を超過している。

予測地点/区域の区分	騒音レベルの最大値/規制基準	最大音源
A / 第3種区域	43.5dB / 45dB以下	C001 一般来客車・乗用車
B / 第3種区域	33.9dB / 45dB以下	C011 一般来客車・乗用車
C / 第3種区域	46.9dB / 45dB以下	C014 一般来客車・乗用車
D / 第3種区域	46.8dB / 45dB以下	C002 一般来客車・乗用車

#### (4)考察

本計画においては、周辺環境への配慮として夜間（22時～翌5時）の荷捌きを行わない計画としているほか、室外機等の機器の選定にあたっては低騒音機器を選定する等の配慮を行うこととした。

今回の店舗から発生する騒音について、騒音の総合的な予測結果は全ての地点で環境基準を満足する結果が得られたものの、発生する騒音ごとの予測結果は予測地点 a'～d、また、民地側の予測地点C、Dにおいて規制基準を超過する結果となっている。

超過の原因としては夜間の来客車両の退店走行音と考えられる。本計画においては、周辺環境への騒音負荷を少なくするための対策として、駐車場内に徐行運転（10km/h以下）やアイドリング禁止を励行する旨の看板を設置し来店客に注意を喚起、閉店時刻 15分前から店内放送にて退店を促し、極力 22時に駐車場を閉鎖できるよう努め、営業時間終了後は駐車場出入口を閉鎖し、外部からの侵入者が騒音を発生させないよう配慮を行う計画としている。

なお、より実態に近い影響を知るために、一般来客車・乗用車走行音について類似例実測（参考資料 P14 参照）による値（61.2dB）でも予測を行ったところ、すべての地点において規制基準を満足する結果となったことから、周辺住居への直接的な影響は大きくないと考えられる。

<参考\_自動車走行音が類似実測値（61.2dB）の場合>

予測地点／区域の区分	騒音レベルの最大値／規制基準	最大音源
C / 第3種区域	26.1dB / 45dB以下	C014 一般来客車・乗用車
D / 第3種区域	26.0dB / 45dB以下	C002 一般来客車・乗用車

また、開店後についても、周辺住民への対応は誠意を持って行い、大規模小売店舗立地法の趣旨を十分に理解し、運営を行っていくこととする。

## (5) 予測方法

i) 予測計算式（「大規模小売店舗から発生する騒音予測の手引き(第2版)」(平成20年10月経済産業省)より）

### A. 騒音レベル等の予測計算式

#### ア) 自動車走行騒音の予測地点におけるA特性音圧レベル（騒音レベル）

$$L_{PA} = L_{WA} - 8 - 20 \log_{10} r + \Delta L_d \cdots \text{〈数式1〉}$$

$L_{PA}$  : 自動車による予測地点における騒音レベル[dB]

$L_{WA}$  : 自動車走行騒音のA特性音響パワーレベル[dB]

$r$  : 自動車からの予測地点までの距離[m]

$\Delta L_d$  : 回折に伴う減衰に関する補正量

#### イ) 自動車走行騒音以外の予測地点におけるA特性音圧レベル（騒音レベル）

$$L_{PA} = L_{PA}(r_0) - 20 \log_{10} r / r_0 + \Delta L_d \cdots \text{〈数式2〉}$$

$L_{PA}$  : 定常騒音源による予測地点における騒音レベル[dB] また、以下のとおり読み替える

$\bar{L}_{PA}$  : 変動騒音源による予測地点における騒音のエネルギー的な時間平均値[dB]

$L_{AE}$  : 衝撃騒音源による予測地点における単発騒音暴露レベル[dB]

$L_{A, Fmax}$  : 変動、衝撃騒音源による予測地点における騒音レベルの最大値[dB]

$L_{PA}(r_0)$  : 定常騒音源による基準距離における騒音レベル[dB] また、以下とおり読み替える

$\bar{L}_{PA}(r_0)$  : 変動騒音源による基準距離における騒音のエネルギー的な時間平均値[dB]

$L_{AE}(r_0)$  : 衝撃騒音源による基準距離における単発騒音暴露レベル[dB]

$L_{A, Fmax}(r_0)$  : 変動、衝撃騒音源による基準距離における騒音レベルの最大値[dB]

$r$  : 騒音源から予測地点までの距離[m]

$r_0$  : 基準距離, 1 [m]

$\Delta L_d$  : 回折に伴う減衰に関する補正量

### B. 等価騒音レベルの予測計算式

#### ① 自動車走行騒音の等価騒音レベル

##### ア) 自動車走行騒音の単発騒音暴露レベル

$$L_{AE} = 10 \log_{10} 1 / T_0 \sum 10^{L_{PA}/10} \cdot \Delta t \cdots \text{〈数式3〉}$$

$L_{AE}$  : 自動車走行騒音の単発騒音暴露レベル[dB]

$L_{PA}$  : 自動車による予測地点における騒音レベル[dB] <数式1より>

$T_0$  : 基準時間, 1 [s]

$\Delta t$  : 1/10区間を自動車が通過する時間[s]

##### イ) 自動車走行騒音の等価騒音レベル

$$L_{Aeq, T} = L_{AE} + 10 \log_{10} N_T / T \cdots \text{〈数式4〉}$$

$L_{Aeq, T}$  : 自動車走行騒音の等価騒音レベル[dB]

$L_{AE}$  : 自動車走行騒音の単発騒音暴露レベル[dB] <数式3より>

$T$  : 対象とする基準時間帯の時間(昼間57,600秒、夜間28,800秒)

$N_T$  : 時間範囲 T [秒] の間の発生回数[台]

#### ② 自動車走行騒音以外の等価騒音レベル

$$L_{Aeq, T} = 10 \log_{10} 1 / T (\sum T_i \cdot 10^{L_{PA}/10}) \cdots \text{〈数式5〉}$$

$L_{Aeq, T}$  : 定常騒音、変動騒音、衝撃騒音の等価騒音レベル[dB]

$L_{PA}$  : 定常騒音源による予測地点における騒音レベル[dB] <数式2より> また、以下とおり読み替える

$\bar{L}_{PA}$  : 変動騒音源による予測地点における騒音のエネルギー的な時間平均値[dB]

$L_{AE}$  : 衝撃騒音源による予測地点における単発騒音暴露レベル[dB]

$T$  : 対象とする時間区分の時間(昼間57600秒、夜間28800秒)

$T_i$  : 定常騒音、変動騒音の稼働時間[秒] および、衝撃騒音においては発生回数[秒] :  $N_i$  に読み替える

#### ③ 大規模小売店舗から発生する騒音全体の等価騒音レベル

$$L_{Aeq} = 10 \log_{10} (10^{L_{Aeq, T1}/10} + 10^{L_{Aeq, T2}/10} \cdots + 10^{L_{Aeq, Ti}/10}) \cdots \text{〈数式6〉}$$

$L_{Aeq}$  : 大規模小売店舗から発生する騒音全体の等価騒音レベル[dB]

$L_{Aeq, T1} \cdots Ti$  : 自動車走行騒音、定常騒音、変動騒音、衝撃騒音の等価騒音レベル[dB] <数式4, 5より>

ii) 予測計算式に用いる発生源、発生回数及び騒音レベル等

A. 自動車走行騒音

① 自動車のA特性音響パワーレベル

ア) 一般来客車・乗用車のA特性音響パワーレベル（自動車工学に基づいたパワーレベル式より）

$$L_{WA, Car} = 82 \text{ [dB]}$$

$L_{WA, Car}$  : 一般来客車・乗用車のA特性音響パワーレベル[dB]（手引きより）

イ) 荷捌車/収集車・大型車のA特性音響パワーレベル（ASJ RTN-Model 2013より、以下2013モデル）

$$L_{WA, Truck} = 83.2 \text{ [dB]} = a + b \log_{10} V + C$$

$L_{WA, Truck}$  : 荷捌車/廃棄物収集車・大型車のA特性音響パワーレベル[dB]

$V$  : 走行速度[km/h]（荷捌き車両の駐車場内の走行速度は10km/hとしている）

$a$  : 車種別に与えられる定数（減速走行状態に用いる大型車類の定数  $a = 53.2$ ）

$b$  : 速度依存性を表す係数（減速走行状態の速度依存性の係数  $b = 30$ ）

$C$  : 基準値に対する補正項（路面性状等の道路条件等による補正項／ここでは考慮しない）

② 自動車走行騒音の発生源及び発生回数（添付図面4参照）

ア) 一般来客車・乗用車の発生回数

昼間(6:00～22:00) : 入庫577台＋出庫577台 = 1,154台

夜間(22:00～6:00) : 出庫83台

※1日の来店台数は、「大規模小売店舗を設置する者が配慮すべき事項に関する指針」に基づいて算出された日来店台数573台/日を想定している。

※昼間(6:00～22:00)の来退店台数は、日来店台数577台(100%)とした。

※夜間(22:00～6:00)の退店台数は、「大規模小売店舗を設置する者が配慮すべき事項に関する指針」に基づいて算出されたピーク時来店台数83台/時とした。(閉店後は店員等により、速やかに退店を促す。)

※昼間の車両走行音の発生回数は、全ての自動車走行線分ごとに全ての台数×2(来店、退店の往復分)の台数が走行するものとして、より環境負荷の大きい状況を想定し算出した。

イ) 荷捌車/廃棄物収集車・大型車の発生回数

昼間(6:00～22:00) : 荷捌車(入庫2台＋出庫2台)＋廃棄物収集車(入庫3台＋出庫3台) = 10台

夜間(環境基準 22:00～6:00) : 荷捌車(入庫1台＋出庫1台) = 2台

夜間(騒音規制法22:00～5:00) : 発生しない

※荷捌車については、昼間4t車2台、夜間4t車1台(5時台)とした。

※収集車については、3台すべてが昼間に作業を行うものとした。

※荷捌車、収集車の車両走行音の発生回数は、各自動車走行線分の発生台数×2(入庫、出庫の往復分)の台数が走行するものとした。

B.定常騒音の発生源及び継続時間（添付図面4参照）

項目	騒音値(dB)	卓越周波数		能力(kw)	根拠	継続時間	階数	参考資料		
		$L_{pA}(r_0)$	(Hz)							
T101	キュービクル	42.5	48.5	不明	メーカー計算値	24時間	屋上	1		
T201	室外機(冷凍・冷蔵用)	KX-NM20AVP	53.0	53.0	不明	7.0+8.1	カタログ値	24時間	屋上	2
T202	室外機(冷凍・冷蔵用)	KX-NM20AVP	53.0	53.0	不明	7.0+8.1	カタログ値	24時間	屋上	2
T203	室外機(冷凍・冷蔵用)	KX-N4AVP	46.0	46.0	不明	3.0	カタログ値	24時間	屋上	3
T301	室外機(空調用)	ROA-RP2803HS	63.0	63.0	不明	7.16	カタログ値	8:30 ~ 22:00	屋上	4
T302	室外機(空調用)	ROA-RP2803HS	63.0	63.0	不明	7.16	カタログ値	8:30 ~ 22:00	屋上	4
T303	室外機(空調用)	ROA-RP2803HS	63.0	63.0	不明	7.16	カタログ値	8:30 ~ 22:00	屋上	4
T304	室外機(空調用)	ROA-RP2803HS	63.0	63.0	不明	7.16	カタログ値	8:30 ~ 22:00	屋上	4
T305	室外機(空調用)	ROA-RP2243HS	60.0	60.0	不明	4.74	カタログ値	8:30 ~ 22:00	屋上	5
T306	室外機(空調用)	ROA-RP2243HS	60.0	60.0	不明	4.74	カタログ値	8:30 ~ 22:00	屋上	5
T307	室外機(空調用)	ROA-RP2243HS	60.0	60.0	不明	4.74	カタログ値	8:30 ~ 22:00	屋上	5
T308	室外機(空調用)	ROA-RP2243HS	60.0	60.0	不明	4.74	カタログ値	8:30 ~ 22:00	屋上	5
T309	室外機(空調用)	RAS-4013AT	52.0	52.0	不明	0.80	カタログ値	8:30 ~ 22:00	屋上	6
T310	室外機(空調用)	RAS-3613AT	50.0	50.0	不明	0.80	カタログ値	8:30 ~ 22:00	屋上	7
T311	室外機(空調用)	ROA-RP2243HS	60.0	60.0	不明	4.74	カタログ値	8:30 ~ 22:00	屋上	5
T312	室外機(空調用)	ROA-RP1601H	58.0	58.0	不明	4.06	カタログ値	8:30 ~ 22:00	屋上	8
T401	排気口	DVF-G10VS4	31.5	31.5	不明	0.01	カタログ値	8:30 ~ 22:00	1F	9
T402	排気口	DVF-G14VS	32.0	32.0	不明	0.02	カタログ値	8:30 ~ 22:00	1F	10
T403	排気口	DVF-G10VS4	31.5	31.5	不明	0.01	カタログ値	8:30 ~ 22:00	1F	9
T404	排気口	DVF-25FVD10	45.0	45.0	不明	0.09	カタログ値	8:30 ~ 22:00	1F	11
T405	排気口	DVF-25FVD10	45.0	45.0	不明	0.09	カタログ値	8:30 ~ 22:00	1F	11
T406	排気口	DVF-25FVD10	45.0	45.0	不明	0.09	カタログ値	8:30 ~ 22:00	1F	11
T407	排気口	DVF-25FVD10	45.0	45.0	不明	0.09	カタログ値	8:30 ~ 22:00	1F	11
T408	排気口	DVF-25FVD10	45.0	45.0	不明	0.09	カタログ値	8:30 ~ 22:00	1F	11
T409	排気口	DVF-25FVD10	45.0	45.0	不明	0.09	カタログ値	8:30 ~ 22:00	1F	11
T410	排気口	DVF-25FVD10	45.0	45.0	不明	0.09	カタログ値	8:30 ~ 22:00	1F	11
T411	排気口	EWV-30BSA	39.5	43.0	不明	0.05	カタログ値	8:30 ~ 22:00	1F	12
T412	排気口	EWV-30BSA	39.5	43.0	不明	0.05	カタログ値	8:30 ~ 22:00	1F	12
T413	排気口	DVF-25FVD10	45.0	45.0	不明	0.09	カタログ値	8:30 ~ 22:00	1F	11
T414	排気口	DVF-25FVD10	45.0	45.0	不明	0.09	カタログ値	8:30 ~ 22:00	1F	11
T415	排気口	DVF-T10CL	26.0	26.0	不明	0.02	カタログ値	8:30 ~ 22:00	1F	13
T416	排気口	DVF-G10VS4	31.5	31.5	不明	0.01	カタログ値	8:30 ~ 22:00	1F	9
T417	排気口	DVF-G14VS	32.0	32.0	不明	0.02	カタログ値	8:30 ~ 22:00	1F	10
T418	排気口	DVF-G14VS	32.0	32.0	不明	0.02	カタログ値	8:30 ~ 22:00	1F	10

C. 変動騒音及び衝撃騒音の発生源及び発生回数（図面4参照）

①等価騒音レベル

音源記号	内容	騒音レベル等	卓越周波数	根拠	昼間 6時～22時	夜間 22時～翌6時
H001	荷捌き作業 台車走行騒音	71.0dB	2000Hz	手引き	2台×6秒×6回	1台×6秒×6回
H002	荷捌き車 アイドリング音	78.6dB	—	手引き	1台×1200秒	—
H003	荷捌き車 後進警報ブザー音	90.0dB	2000Hz	手引き	2台×20秒	—
H004	廃棄物収集作業 (圧縮音)	90.0dB	1000Hz	手引き	3台×120秒	—
H005	廃棄物収集作業 (非圧縮音)	85.0dB	1000Hz	手引き	3台×60秒	—
H006	廃棄物収集車 後進警報ブザー音	90.0dB	2000Hz	手引き	3台×20秒	—
S001	荷捌き作業 荷下ろし音	81.6dB	2000Hz	類似例 実測	2台×10回	1台×10回
S002	荷捌き車 エンジン始動音	84.1dB	1000Hz	類似例 実測	1台×1回	1台×1回
S003	荷捌き車 荷台側ドア開音	77.2dB	2000Hz	類似例 実測	2台×1回	1台×1回
S004	荷捌き車 荷台側ドア閉音	80.2dB	1000Hz	類似例 実測	2台×1回	1台×1回
S005	荷捌き車 運転席側ドア開閉音	78.0dB	1000Hz	類似例 実測	2台×2回	1台×2回

※変動騒音において、騒音レベル等は、基準距離（1m）における騒音レベルのエネルギー平均値（ $\bar{L}_A$ ）を示す。

※衝撃騒音において、騒音レベル等は、基準距離（1m）における単発騒音暴露レベル（ $L_{AE}$ ）を示す。

※手引きは、「大規模小売店舗から発生する騒音予測の手引き」に示されるデータを採用。

※類似例実測の計測結果は、参考資料14頁参照

※衝撃騒音における「基準距離における単発騒音暴露レベル」は、類似例実測の結果を用いる事とし、「基準距離における騒音レベルの最大値」を「基準距離における単発騒音暴露レベル」の値として予測することにより、より環境への負荷が大きい状況を考慮した。

②騒音レベルの最大値（夜間22時～翌5時）

発生しない

# (6) 予測結果及びその算出根拠

## ① 昼間の等価騒音レベルの予測 (6:00~22:00)

予測地点=[ A ]	X	Y	Z
予測地点座標=	31.7	103.1	1.2

昼間の等価騒音レベル= **40.2** [55dB以下]

- ・用途地域【指定無し】
- ・地域の類型【B類型】
- ・区域の区分【第2種区域】

- ①自動車騒音= **37.9**
- ②定常騒音= **32.7**
- ③変動騒音= **34.3**
- ④衝撃騒音= **12.2**

### ①自動車騒音の騒音予測

記号	音源	音源の座標(m)			A特性音響パワーレベル			昼間(6:00~22:00)		音源から予測地点までの				予測地点=[ A ]	
		X	Y	Z	LWA (dB)	根拠	走行台数(台)	走行時間(分)	LpA (dB)	距離(m)	行路差(δ)	距離減衰(dB)	回折減衰(dB)	LpAeqT (dB)	LpAeqT (dB)
C001	一般乗用車・乗用車	31.5	69.6	-0.5	82.0	手引き	1154	0.15	43.5	33.6		-30.5		44.4	27.4
C002	一般乗用車・乗用車	30.5	61.2	-0.3	82.0	手引き	1154	0.21	41.5	42.0		-32.5		43.8	26.8
C003	一般乗用車・乗用車	31.4	50.0	0.0	82.0	手引き	1154	0.31	39.5	53.1		-34.5		44.3	27.3
C004	一般乗用車・乗用車	48.6	50.0	-0.1	82.0	手引き	1154	0.31	39.1	55.7		-34.9		43.5	26.5
C005	一般乗用車・乗用車	64.8	54.0	-0.2	82.0	手引き	1154	0.07	38.5	59.3		-35.5		37.1	22.1
C006	一般乗用車・乗用車	64.8	60.1	-0.3	82.0	手引き	1154	0.11	39.3	54.3		-34.7		39.5	20.5
C007	一般乗用車・乗用車	48.6	61.0	-0.3	82.0	手引き	1154	0.31	40.9	45.4		-33.1		45.1	28.1
C008	一般乗用車・乗用車	31.4	61.7	-0.3	82.0	手引き	1154	0.31	41.7	41.4		-32.3		46.3	29.4
C009	一般乗用車・乗用車	63.6	68.4	-0.3	82.0	手引き	1154	0.15	40.5	47.2		-33.5		41.8	24.8
C010	一般乗用車・乗用車	65.7	54.2	-0.2	82.0	手引き	1154	0.32	38.5	59.6		-35.5		42.9	25.9
C011	一般乗用車・乗用車	91.9	68.9	-0.4	82.0	手引き	1154	0.16	37.2	69.2		-36.8		38.9	22.0
C012	一般乗用車・乗用車	93.3	59.4	-0.3	82.0	手引き	1154	0.41	36.4	75.5		-37.6		41.9	24.9
C013	一般乗用車・乗用車	93.3	36.4	-0.4	82.0	手引き	1154	0.42	34.8	90.8		-39.2		40.4	23.4
C014	一般乗用車・乗用車	82.2	12.0	-0.8	82.0	手引き	1154	0.21	33.6	104.2		-40.4		36.8	19.8
C015	一般乗用車・乗用車	82.1	36.3	-0.4	82.0	手引き	1154	0.46	35.5	83.7		-38.5		41.3	24.3
C016	一般乗用車・乗用車	82.5	53.3	-0.2	82.0	手引き	1154	0.30	37.0	71.1		-37.0		41.1	24.1
C017	一般乗用車・乗用車	82.6	60.2	-0.3	82.0	手引き	1154	0.11	37.5	66.6		-36.5		37.9	20.9
C018	一般乗用車・乗用車	83.2	60.5	-0.3	82.0	手引き	1154	0.19	37.5	66.8		-36.5		39.9	22.9
C101	荷捌車/収集車・大型車	31.5	69.6	-0.5	83.2	2013モデル	10	0.30	44.7	33.6		-30.5		48.6	11.0
C102	荷捌車/収集車・大型車	30.5	61.2	-0.3	83.2	2013モデル	10	0.42	42.7	42.0		-32.5		48.0	10.4
C103	荷捌車/収集車・大型車	31.4	50.0	0.0	83.2	2013モデル	10	0.62	40.7	53.1		-34.5		48.5	10.9
C104	荷捌車/収集車・大型車	30.3	49.9	0.0	83.2	2013モデル	10	0.17	40.7	53.2		-34.5		43.0	5.4
C105	荷捌車/収集車・大型車	25.9	48.2	0.0	83.2	2013モデル	10	0.29	40.4	55.3		-34.8		44.4	6.8

### ②定常騒音の騒音予測

記号	音源	音源の座標(m)			基準距離の騒音レベル			昼間(6:00~22:00)		音源から予測地点までの				予測地点=[ A ]	
		X	Y	Z	LpA (dB)	周波数(Hz)	根拠	騒音発生時間(分)	距離(m)	行路差(δ)	距離減衰(dB)	回折減衰(dB)	LpAeqT (dB)	LpAeqT (dB)	
T101	キュービクル	34.5	23.2	6.0	48.5	不明	類似カタログ値	24時間	57600	80.2		-38.1		10.4	10.4
T201	室外機(冷凍・冷蔵用)	41.2	23.2	6.0	53.0	不明	カタログ値	24時間	57600	80.6		-38.1		14.9	14.9
T202	室外機(冷凍・冷蔵用)	42.7	23.2	6.0	53.0	不明	カタログ値	24時間	57600	80.8		-38.1		14.9	14.9
T203	室外機(冷凍・冷蔵用)	33.9	14.0	6.0	46.0	不明	カタログ値	24時間	57600	89.3		-39.0		7.0	7.0
T301	室外機(空調用)	47.0	24.0	6.0	63.0	不明	カタログ値	8:30~22:00	48600	80.7		-38.1		24.9	24.1
T302	室外機(空調用)	48.3	24.0	6.0	63.0	不明	カタログ値	8:30~22:00	48600	80.9		-38.2		24.8	24.1
T303	室外機(空調用)	50.1	24.0	6.0	63.0	不明	カタログ値	8:30~22:00	48600	81.3		-38.2		24.8	24.1
T304	室外機(空調用)	51.4	24.0	6.0	63.0	不明	カタログ値	8:30~22:00	48600	81.6		-38.2		24.8	24.0
T305	室外機(空調用)	47.0	22.5	6.0	60.0	不明	カタログ値	8:30~22:00	48600	82.2		-38.3		21.7	21.0
T306	室外機(空調用)	48.3	22.5	6.0	60.0	不明	カタログ値	8:30~22:00	48600	82.4		-38.3		21.7	20.9
T307	室外機(空調用)	50.1	22.5	6.0	60.0	不明	カタログ値	8:30~22:00	48600	82.8		-38.4		21.6	20.9
T308	室外機(空調用)	51.4	22.5	6.0	60.0	不明	カタログ値	8:30~22:00	48600	83.1		-38.4		21.6	20.9
T309	室外機(空調用)	33.9	15.0	6.0	52.0	不明	カタログ値	8:30~22:00	48600	88.3		-38.9		13.1	12.3
T310	室外機(空調用)	35.2	15.0	6.0	50.0	不明	カタログ値	8:30~22:00	48600	88.3		-38.9		11.1	10.3
T311	室外機(空調用)	35.2	14.0	6.0	60.0	不明	カタログ値	8:30~22:00	48600	89.3		-39.0		21.0	20.2
T312	室外機(空調用)	69.5	43.8	6.0	58.0	不明	カタログ値	8:30~22:00	48600	70.5		-37.0		21.0	20.3
T401	排気口	59.9	43.9	4.0	31.5	不明	カタログ値	8:30~22:00	48600	65.6		-36.3		-4.8	-5.6
T402	排気口	59.9	42.4	4.0	32.0	不明	カタログ値	8:30~22:00	48600	67.0		-36.5		-4.5	-5.3
T403	排気口	59.9	41.3	4.0	31.5	不明	カタログ値	8:30~22:00	48600	68.0		-36.7		-5.2	-5.9
T404	排気口	71.7	12.4	4.1	45.0	不明	カタログ値	8:30~22:00	48600	99.2		-39.9		5.1	4.3
T405	排気口	71.7	11.6	4.1	45.0	不明	カタログ値	8:30~22:00	48600	99.9		-40.0		5.0	4.3
T406	排気口	71.7	10.8	4.1	45.0	不明	カタログ値	8:30~22:00	48600	100.7		-40.1		4.9	4.2
T407	排気口	71.7	10.0	4.1	45.0	不明	カタログ値	8:30~22:00	48600	101.4		-40.1		4.9	4.1
T408	排気口	71.7	9.2	4.1	45.0	不明	カタログ値	8:30~22:00	48600	102.1		-40.2		4.8	4.1
T409	排気口	71.7	8.4	4.1	45.0	不明	カタログ値	8:30~22:00	48600	102.9		-40.2		4.8	4.0
T410	排気口	71.7	7.6	4.1	45.0	不明	カタログ値	8:30~22:00	48600	103.6		-40.3		4.7	4.0
T411	排気口	71.7	6.8	4.1	43.0	不明	カタログ値	8:30~22:00	48600	104.3		-40.4		2.7	1.9
T412	排気口	71.7	6.0	4.1	43.0	不明	カタログ値	8:30~22:00	48600	105.1		-40.4		2.6	1.9
T413	排気口	28.7	29.1	2.8	45.0	不明	カタログ値	8:30~22:00	48600	74.1		-37.4		7.6	6.9
T414	排気口	28.7	28.3	3.3	45.0	不明	カタログ値	8:30~22:00	48600	74.9		-37.5		7.5	6.8
T415	排気口	28.7	41.2	2.8	26.0	不明	カタログ値	8:30~22:00	48600	62.0		-35.8		-9.8	-10.6
T416	排気口	41.0	46.7	3.3	31.5	不明	カタログ値	8:30~22:00	48600	57.2		-35.2		-3.7	-4.4
T417	排気口	45.8	44.5	3.3	32.0	不明	カタログ値	8:30~22:00	48600	60.3		-35.6		-3.6	-4.3
T418	排気口	45.8	41.7	3.3	32.0	不明	カタログ値	8:30~22:00	48600	63.0		-36.0		-4.0	-4.7

### ③変動騒音の騒音予測

記号	音源	音源の座標(m)			基準距離の騒音の時間平均値			昼間(6:00~22:00)		音源から予測地点までの				予測地点=[ A ]	
		X	Y	Z	LpA-Avg (dB)	周波数(Hz)	根拠	騒音発生時間(分)	距離(m)	行路差(δ)	距離減衰(dB)	回折減衰(dB)	LpA-Avg (dB)	LpAeqT (dB)	
H001	荷捌き作業台車走行騒音	25.9	40.6	0.0	71.0	2000	手引き	2台×6秒×6回	72	62.8		-36.0		35.0	6.0
H002	荷捌き車アイドリング音	25.9	40.6	0.8	78.6	—	手引き	1台×1200秒	1200	62.8		-36.0		42.6	25.8
H003	荷捌き車後進警報ブザー音	25.9	40.6	0.8	90.0	2000	手引き	2台×20秒	40	62.8		-36.0		54.0	22.5
H004	廃棄物収集作業(圧縮音)	25.9	40.6	0.8	90.0	1000	手引き	3台×120秒	360	62.8		-36.0		54.0	32.0
H005	廃棄物収集作業(非圧縮音)	25.9	40.6	0.8	85.0	1000	手引き	3台×60秒	180	62.8		-36.0		49.0	24.0
H006	廃棄物収集車後進警報ブザー音	25.9	40.6	0.8	90.0	2000	手引き	3台×20秒	60	62.8		-36.0		54.0	24.2

### ④衝撃騒音の騒音予測

記号	音源	音源の座標(m)			基準距離の単発騒音暴露レベル			昼間(6:00~22:00)		音源から予測地点までの				予測地点=[ A ]	
		X	Y	Z	LAE (dB)	周波数(Hz)	根拠	騒音発生時間(分)	距離(m)	行路差(δ)	距離減衰(dB)	回折減衰(dB)	LAE (dB)	LpAeqT (dB)	
S001	荷捌き作業荷下ろし音	25.9	40.6	0.8	81.6	2000	類似例実測	2台×10回	20	62.8		-36.0		45.6	11.0
S002	荷捌き車エンジン始動音	25.9	40.6	0.8	84.1	1000	類似例実測	1台×1回	1	62.8		-36.0		48.1	0.5
S003	荷捌き車荷台側ドア閉音	25.9	40.6	1.2	77.2	2000	類似例実測	2台×1回	2	62.8		-36.0		41.2	-3.4
S004	荷捌き車荷台側ドア開音	25.9	40.6	1.2	80.2	1000	類似例実測	2台×1回	2	62.8		-36.0		44.2	-0.4
S005	荷捌き車運転席側ドア閉音	25.9	48.6	1.2	78.0	1000	類似例実測	2台×2回	4	54.9		-34.8		43.2	1.6

予測地点=[ B ]	X	Y	Z
予測地点座標=	192.7	81.4	1.1

昼間の等価騒音レベル= 33.6 [55dB以下]

- ・用途地域【指定無し】
- ・地域の類型【B類型】
- ・区域の区分【第2種区域】

- ①自動車騒音= 31.7
- ②定常騒音= 27.2
- ③変動騒音= 25.5
- ④衝撃騒音= 3.4

①自動車騒音の騒音予測

記号	内容	音源の座標(m)			A特性音響パワーレベル			昼間(6:00~22:00)		主要分割中点から予測地点までの				昼間の等価騒音レベル	
		X	Y	Z	LWA (dB)	根拠	走行台数(台)	走行時間(分)	LpA (dB)	距離(m)	行路差(δ)	距離減衰(dB)	回折減衰(dB)	LpAeq (dB)	LpAeqT (dB)
C001	一般乗用車・乗用車	31.5	69.6	-0.5	82.0	手引き	1154	0.15	29.8	161.6		-44.2		31.5	14.6
C002	一般乗用車・乗用車	30.5	61.2	-0.3	82.0	手引き	1154	0.21	29.7	163.4		-44.3		32.9	16.0
C003	一般乗用車・乗用車	46.9	50.0	-0.1	82.0	手引き	1154	0.31	30.5	149.1		-43.5		35.0	18.1
C004	一般乗用車・乗用車	63.9	50.0	-0.1	82.0	手引き	1154	0.31	31.6	132.5		-42.4		36.0	19.0
C005	一般乗用車・乗用車	64.8	54.0	-0.2	82.0	手引き	1154	0.07	31.7	130.8		-42.3		30.4	13.4
C006	一般乗用車・乗用車	64.8	60.1	-0.3	82.0	手引き	1154	0.11	31.7	129.6		-42.3		32.2	15.2
C007	一般乗用車・乗用車	63.9	60.5	-0.3	82.0	手引き	1154	0.31	31.7	130.4		-42.3		36.1	19.1
C008	一般乗用車・乗用車	46.9	61.1	-0.3	82.0	手引き	1154	0.31	30.6	147.2		-43.4		35.1	18.2
C009	一般乗用車・乗用車	64.6	61.7	-0.5	82.0	手引き	1154	0.15	31.7	129.6		-42.3		33.6	16.6
C010	一般乗用車・乗用車	81.6	54.2	-0.2	82.0	手引き	1154	0.32	32.8	114.4		-41.2		37.3	20.3
C011	一般乗用車・乗用車	92.6	64.5	-0.3	82.0	手引き	1154	0.16	33.9	101.5		-40.1		35.9	18.9
C012	一般乗用車・乗用車	93.3	59.4	-0.3	82.0	手引き	1154	0.41	33.8	101.8		-40.2		39.8	22.8
C013	一般乗用車・乗用車	93.3	36.4	-0.4	82.0	手引き	1154	0.42	33.2	109.1		-40.8		39.1	22.1
C014	一般乗用車・乗用車	92.7	14.2	-0.8	82.0	手引き	1154	0.21	32.4	120.5		-41.6		35.4	18.4
C015	一般乗用車・乗用車	82.1	36.3	-0.4	82.0	手引き	1154	0.46	32.5	119.4		-41.5		38.7	21.8
C016	一般乗用車・乗用車	82.5	53.3	-0.2	82.0	手引き	1154	0.30	32.9	113.7		-41.1		37.5	20.5
C017	一般乗用車・乗用車	82.6	60.2	-0.2	82.0	手引き	1154	0.11	33.0	112.1		-41.0		33.5	16.6
C018	一般乗用車・乗用車	92.7	60.5	-0.3	82.0	手引き	1154	0.19	33.8	102.1		-40.2		36.3	19.3
C101	荷捌車/収集車・大型車	31.5	69.6	-0.5	83.2	2013モデル	10	0.30	31.0	161.6		-44.2		35.8	-1.9
C102	荷捌車/収集車・大型車	30.5	61.2	-0.3	83.2	2013モデル	10	0.42	30.9	163.4		-44.3		37.1	-0.5
C103	荷捌車/収集車・大型車	46.9	50.0	-0.1	83.2	2013モデル	10	0.62	31.7	149.1		-43.5		39.2	1.6
C104	荷捌車/収集車・大型車	30.3	49.9	0.0	83.2	2013モデル	10	0.17	30.8	165.4		-44.4		33.1	-4.5
C105	荷捌車/収集車・大型車	25.9	48.2	0.0	83.2	2013モデル	10	0.29	30.6	170.1		-44.6		35.1	-2.5

②定常騒音の騒音予測

記号	内容	音源の座標(m)			基準距離の騒音レベル			昼間(6:00~22:00)		音源から予測地点までの				昼間の等価騒音レベル	
		X	Y	Z	LpA (dB)	周波数(Hz)	根拠	騒音発生時間(分)	距離(m)	行路差(δ)	距離減衰(dB)	回折減衰(dB)	LpAeq (dB)	LpAeqT (dB)	
T101	キュービクル	34.5	23.2	6.0	48.5	不明	類似カタログ値	24時間	57600	168.6		-44.5		4.0	4.0
T201	室外機(冷凍・冷蔵用)	41.2	23.2	6.0	53.0	不明	カタログ値	24時間	57600	162.3		-44.2		8.8	8.8
T202	室外機(冷凍・冷蔵用)	42.7	23.2	6.0	53.0	不明	カタログ値	24時間	57600	160.9		-44.1		8.9	8.9
T203	室外機(冷凍・冷蔵用)	33.9	14.0	6.0	46.0	不明	カタログ値	24時間	57600	172.5		-44.7		1.3	1.3
T301	室外機(空調用)	47.0	24.0	6.0	63.0	不明	カタログ値	8:30~22:00	48600	156.7		-43.9		19.1	18.4
T302	室外機(空調用)	48.3	24.0	6.0	63.0	不明	カタログ値	8:30~22:00	48600	155.5		-43.8		19.2	18.4
T303	室外機(空調用)	50.1	24.0	6.0	63.0	不明	カタログ値	8:30~22:00	48600	153.8		-43.7		19.3	18.5
T304	室外機(空調用)	51.4	24.0	6.0	63.0	不明	カタログ値	8:30~22:00	48600	152.6		-43.7		19.3	18.6
T305	室外機(空調用)	47.0	22.5	6.0	60.0	不明	カタログ値	8:30~22:00	48600	157.2		-43.9		16.1	15.3
T306	室外機(空調用)	48.3	22.5	6.0	60.0	不明	カタログ値	8:30~22:00	48600	156.0		-43.9		16.1	15.4
T307	室外機(空調用)	50.1	22.5	6.0	60.0	不明	カタログ値	8:30~22:00	48600	154.3		-43.8		16.2	15.5
T308	室外機(空調用)	51.4	22.5	6.0	60.0	不明	カタログ値	8:30~22:00	48600	153.1		-43.7		16.3	15.6
T309	室外機(空調用)	33.9	15.0	6.0	52.0	不明	カタログ値	8:30~22:00	48600	172.1		-44.7		7.3	6.5
T310	室外機(空調用)	35.2	15.0	6.0	50.0	不明	カタログ値	8:30~22:00	48600	171.0		-44.7		5.3	4.6
T311	室外機(空調用)	35.2	14.0	6.0	60.0	不明	カタログ値	8:30~22:00	48600	171.4		-44.7		15.3	14.6
T312	室外機(空調用)	69.5	43.8	6.0	58.0	不明	カタログ値	8:30~22:00	48600	128.9		-42.2		15.8	15.1
T401	排気口	59.9	43.9	4.0	31.5	不明	カタログ値	8:30~22:00	48600	138.0		-42.8		-11.3	-12.0
T402	排気口	59.9	42.4	4.0	32.0	不明	カタログ値	8:30~22:00	48600	138.4		-42.8		-10.8	-11.6
T403	排気口	59.9	41.3	4.0	31.5	不明	カタログ値	8:30~22:00	48600	138.7		-42.8		-11.3	-12.1
T404	排気口	71.7	12.4	4.1	45.0	不明	カタログ値	8:30~22:00	48600	139.3		-42.9		2.1	1.4
T405	排気口	71.7	11.6	4.1	45.0	不明	カタログ値	8:30~22:00	48600	139.7		-42.9		2.1	1.4
T406	排気口	71.7	10.8	4.1	45.0	不明	カタログ値	8:30~22:00	48600	140.1		-42.9		2.1	1.3
T407	排気口	71.7	10.0	4.1	45.0	不明	カタログ値	8:30~22:00	48600	140.5		-43.0		2.0	1.3
T408	排気口	71.7	9.2	4.1	45.0	不明	カタログ値	8:30~22:00	48600	140.9		-43.0		2.0	1.3
T409	排気口	71.7	8.4	4.1	45.0	不明	カタログ値	8:30~22:00	48600	141.3		-43.0		2.0	1.3
T410	排気口	71.7	7.6	4.1	45.0	不明	カタログ値	8:30~22:00	48600	141.7		-43.0		2.0	1.2
T411	排気口	71.7	6.8	4.1	43.0	不明	カタログ値	8:30~22:00	48600	142.1		-43.1		0.0	-0.8
T412	排気口	71.7	6.0	4.1	43.0	不明	カタログ値	8:30~22:00	48600	142.5		-43.1		-0.1	-0.8
T413	排気口	28.7	29.1	2.8	45.0	不明	カタログ値	8:30~22:00	48600	172.1		-44.7		0.3	-0.5
T414	排気口	28.7	28.3	3.3	45.0	不明	カタログ値	8:30~22:00	48600	172.4		-44.7		0.3	-0.5
T415	排気口	28.7	41.2	2.8	26.0	不明	カタログ値	8:30~22:00	48600	168.8		-44.5		-18.5	-19.3
T416	排気口	41.0	46.7	3.3	31.5	不明	カタログ値	8:30~22:00	48600	155.6		-43.8		-12.3	-13.1
T417	排気口	45.8	44.5	3.3	32.0	不明	カタログ値	8:30~22:00	48600	151.4		-43.6		-11.6	-12.3
T418	排気口	45.8	41.7	3.3	32.0	不明	カタログ値	8:30~22:00	48600	152.1		-43.6		-11.6	-12.4

③変動騒音の騒音予測

記号	内容	音源の座標(m)			基準距離の騒音の時間平均値			昼間(6:00~22:00)		音源から予測地点までの				昼間の等価騒音レベル	
		X	Y	Z	LpA-Avg (dB)	周波数(Hz)	根拠	騒音発生時間(分)	距離(m)	行路差(δ)	距離減衰(dB)	回折減衰(dB)	LpA-Avg (dB)	LpAeqT (dB)	
H001	荷捌き作業台車走行騒音	25.9	40.6	0.0	71.0	2000	手引き	2台×6秒×6回	72	171.7		-44.7		26.3	-2.7
H002	荷捌き車アイドリング音	25.9	40.6	0.8	78.6	—	手引き	1台×1200秒	1200	171.7		-44.7		33.9	17.1
H003	荷捌き車後進警報ブザー音	25.9	40.6	0.8	90.0	2000	手引き	2台×20秒	40	171.7		-44.7		45.3	13.7
H004	廃棄物収集作業(圧縮音)	25.9	40.6	0.8	90.0	1000	手引き	3台×120秒	360	171.7		-44.7		45.3	23.3
H005	廃棄物収集作業(非圧縮音)	25.9	40.6	0.8	85.0	1000	手引き	3台×60秒	180	171.7		-44.7		40.3	15.3
H006	廃棄物収集車後進警報ブザー音	25.9	40.6	0.8	90.0	2000	手引き	3台×20秒	60	171.7		-44.7		45.3	15.5

④衝撃騒音の騒音予測

記号	内容	音源の座標(m)			基準距離の単発騒音暴露レベル			昼間(6:00~22:00)		音源から予測地点までの				昼間の等価騒音レベル	
		X	Y	Z	LAE (dB)	周波数(Hz)	根拠	騒音発生時間(分)	距離(m)	行路差(δ)	距離減衰(dB)	回折減衰(dB)	LAE (dB)	LpAeqT (dB)	
S001	荷捌き作業荷下ろし音	25.9	40.6	0.8	81.6	2000	類似例実測	2台×10回	20	171.7		-44.7		36.9	2.3
S002	荷捌き車エンジン始動音	25.9	40.6	0.8	84.1	1000	類似例実測	1台×1回	1	171.7		-44.7		39.4	-8.2
S003	荷捌き車荷台側ドア開音	25.9	40.6	1.2	77.2	2000	類似例実測	2台×1回	2	171.7		-44.7		32.5	-12.1
S004	荷捌き車荷台側ドア閉音	25.9	40.6	1.2	80.2	1000	類似例実測	2台×1回	2	171.7		-44.7		35.5	-9.1
S005	荷捌き車運転席側ドア開音	25.9	48.6	1.2	78.0	1000	類似例実測	2台×2回	4	170.0		-44.6		33.4	-8.2

予測地点=[ C ]	X	Y	Z
予測地点座標=	74.0	-9.1	0.2

昼間の等価騒音レベル= **42.7** [55dB以下]

- ・用途地域【指定無し】
- ・地域の類型【B類型】
- ・区域の区分【第2種区域】

- ①自動車騒音= **39.6**
- ②定常騒音= **38.7**
- ③変動騒音= **33.4**
- ④衝撃騒音= **11.2**

①自動車騒音の騒音予測

予測地点=[ C ]

記号	内容	音源の座標(m)			A特性音響パワーレベル			昼間(6:00~22:00)		主要分割中点から予測地点までの				昼間の等価騒音レベル	
		X	Y	Z	LWA (dB)	根拠	走行台数(台)	走行時間ΔT	LpA (dB)	距離(m)	行路差(δ)	距離減衰(dB)	回折減衰(dB)	LpA (dB)	L <sub>AeqT</sub> (dB)
C001	一般乗用車・乗用車	30.6	62.2	-0.3	82.0	手引き	1154	0.15	35.6	83.5		-38.4		37.0	20.0
C002	一般乗用車・乗用車	30.5	50.6	0.0	82.0	手引き	1154	0.21	36.6	73.9		-37.4		39.4	22.4
C003	一般乗用車・乗用車	46.9	50.0	-0.1	82.0	手引き	1154	0.31	37.7	65.1		-36.3		42.2	25.2
C004	一般乗用車・乗用車	63.9	50.0	-0.1	82.0	手引き	1154	0.31	38.4	60.0		-35.6		43.0	26.1
C005	一般乗用車・乗用車	64.8	50.2	-0.1	82.0	手引き	1154	0.07	38.4	60.1		-35.6		36.9	19.9
C006	一般乗用車・乗用車	64.8	54.5	-0.2	82.0	手引き	1154	0.11	37.8	64.3		-36.2		38.0	21.0
C007	一般乗用車・乗用車	63.9	60.5	-0.3	82.0	手引き	1154	0.31	37.1	70.3		-36.9		41.7	24.7
C008	一般乗用車・乗用車	46.9	61.1	-0.3	82.0	手引き	1154	0.31	36.5	75.3		-37.5		41.0	24.0
C009	一般乗用車・乗用車	64.7	60.8	-0.5	82.0	手引き	1154	0.15	37.0	70.6		-37.0		38.4	21.4
C010	一般乗用車・乗用車	74.5	54.2	-0.2	82.0	手引き	1154	0.32	38.0	63.3		-36.0		43.0	26.0
C011	一般乗用車・乗用車	93.2	61.0	-0.3	82.0	手引き	1154	0.16	36.8	72.7		-37.2		38.4	21.4
C012	一般乗用車・乗用車	93.3	38.7	-0.4	82.0	手引き	1154	0.41	39.8	51.6		-34.2		44.5	27.6
C013	一般乗用車・乗用車	93.3	15.4	-0.8	82.0	手引き	1154	0.42	44.1	31.2		-29.9		48.4	31.5
C014	一般乗用車・乗用車	82.2	12.0	-0.8	82.0	手引き	1154	0.21	46.9	22.7		-27.1		49.1	32.1
C015	一般乗用車・乗用車	81.6	13.2	-0.8	82.0	手引き	1154	0.46	46.6	23.6		-27.4		50.4	33.4
C016	一般乗用車・乗用車	82.1	38.4	-0.4	82.0	手引き	1154	0.30	40.3	48.2		-33.7		43.9	27.0
C017	一般乗用車・乗用車	82.5	54.5	-0.2	82.0	手引き	1154	0.11	37.9	64.2		-36.1		38.1	21.1
C018	一般乗用車・乗用車	83.2	60.5	-0.3	82.0	手引き	1154	0.19	37.1	70.2		-36.9		39.8	22.8
C101	荷捌車/収集車・大型車	30.6	62.2	-0.3	83.2	2013モデル	10	0.30	36.8	83.5		-38.4		41.2	3.6
C102	荷捌車/収集車・大型車	30.5	50.6	0.0	83.2	2013モデル	10	0.42	37.8	73.9		-37.4		43.6	6.0
C103	荷捌車/収集車・大型車	46.9	50.0	-0.1	83.2	2013モデル	10	0.62	38.9	65.1		-36.3		46.4	8.8
C104	荷捌車/収集車・大型車	30.3	49.9	0.0	83.2	2013モデル	10	0.17	37.9	73.5		-37.3		40.2	2.6
C105	荷捌車/収集車・大型車	25.9	41.0	0.0	83.2	2013モデル	10	0.29	38.4	69.5		-36.8		42.6	5.0

②定常騒音の騒音予測

予測地点=[ C ]

記号	内容	音源の座標(m)			基準距離の騒音レベル			昼間(6:00~22:00)		音源から予測地点までの				昼間の等価騒音レベル	
		X	Y	Z	LpA (dB)	周波数(Hz)	根拠	騒音発生時間(秒)	距離(m)	行路差(δ)	距離減衰(dB)	回折減衰(dB)	LpA (dB)	L <sub>AeqT</sub> (dB)	
T101	キュービクル	34.5	23.2	6.0	48.5	不明	類似カタログ値	24時間	57600	51.4		-34.2		14.3	14.3
T201	室外機(冷凍・冷蔵用)	41.2	23.2	6.0	53.0	不明	カタログ値	24時間	57600	46.4		-33.3		19.7	19.7
T202	室外機(冷凍・冷蔵用)	42.7	23.2	6.0	53.0	不明	カタログ値	24時間	57600	45.4		-33.1		19.9	19.9
T203	室外機(冷凍・冷蔵用)	33.9	14.0	6.0	46.0	不明	カタログ値	24時間	57600	46.7		-33.4		12.6	12.6
T301	室外機(空調用)	47.0	24.0	6.0	63.0	不明	カタログ値	8:30~22:00	48600	43.2		-32.7		30.3	29.6
T302	室外機(空調用)	48.3	24.0	6.0	63.0	不明	カタログ値	8:30~22:00	48600	42.4		-32.5		30.5	29.7
T303	室外機(空調用)	50.1	24.0	6.0	63.0	不明	カタログ値	8:30~22:00	48600	41.3		-32.3		30.7	29.9
T304	室外機(空調用)	51.4	24.0	6.0	63.0	不明	カタログ値	8:30~22:00	48600	40.6		-32.2		30.8	30.1
T305	室外機(空調用)	47.0	22.5	6.0	60.0	不明	カタログ値	8:30~22:00	48600	42.1		-32.5		27.5	26.8
T306	室外機(空調用)	48.3	22.5	6.0	60.0	不明	カタログ値	8:30~22:00	48600	41.2		-32.3		27.7	27.0
T307	室外機(空調用)	50.1	22.5	6.0	60.0	不明	カタログ値	8:30~22:00	48600	40.1		-32.1		27.9	27.2
T308	室外機(空調用)	51.4	22.5	6.0	60.0	不明	カタログ値	8:30~22:00	48600	39.3		-31.9		28.1	27.4
T309	室外機(空調用)	33.9	15.0	6.0	52.0	不明	カタログ値	8:30~22:00	48600	47.2		-33.5		18.5	17.8
T310	室外機(空調用)	35.2	15.0	6.0	50.0	不明	カタログ値	8:30~22:00	48600	46.1		-33.3		16.7	16.0
T311	室外機(空調用)	35.2	14.0	6.0	60.0	不明	カタログ値	8:30~22:00	48600	45.6		-33.2		26.8	26.1
T312	室外機(空調用)	69.5	43.8	6.0	58.0	不明	カタログ値	8:30~22:00	48600	53.5		-34.6		23.4	22.7
T401	排気口	59.9	43.9	4.0	31.5	不明	カタログ値	8:30~22:00	48600	55.0		-34.8		-3.3	-4.0
T402	排気口	59.9	42.4	4.0	32.0	不明	カタログ値	8:30~22:00	48600	53.5		-34.6		-2.6	-3.3
T403	排気口	59.9	41.3	4.0	31.5	不明	カタログ値	8:30~22:00	48600	52.5		-34.4		-2.9	-3.6
T404	排気口	71.7	12.4	4.1	45.0	不明	カタログ値	8:30~22:00	48600	22.0		-26.8		18.2	17.4
T405	排気口	71.7	11.6	4.1	45.0	不明	カタログ値	8:30~22:00	48600	21.2		-26.5		18.5	17.7
T406	排気口	71.7	10.8	4.1	45.0	不明	カタログ値	8:30~22:00	48600	20.4		-26.2		18.8	18.1
T407	排気口	71.7	10.0	4.1	45.0	不明	カタログ値	8:30~22:00	48600	19.6		-25.9		19.1	18.4
T408	排気口	71.7	9.2	4.1	45.0	不明	カタログ値	8:30~22:00	48600	18.9		-25.5		19.5	18.7
T409	排気口	71.7	8.4	4.1	45.0	不明	カタログ値	8:30~22:00	48600	18.1		-25.1		19.9	19.1
T410	排気口	71.7	7.6	4.1	45.0	不明	カタログ値	8:30~22:00	48600	17.3		-24.8		20.2	19.5
T411	排気口	71.7	6.8	4.1	43.0	不明	カタログ値	8:30~22:00	48600	16.5		-24.4		18.6	17.9
T412	排気口	71.7	6.0	4.1	43.0	不明	カタログ値	8:30~22:00	48600	15.8		-24.0		19.1	18.3
T413	排気口	28.7	29.1	2.8	45.0	不明	カタログ値	8:30~22:00	48600	59.3		-35.5		9.5	8.8
T414	排気口	28.7	28.3	3.3	45.0	不明	カタログ値	8:30~22:00	48600	58.9		-35.4		9.6	8.9
T415	排気口	28.7	41.2	2.8	26.0	不明	カタログ値	8:30~22:00	48600	67.8		-36.6		-10.6	-11.4
T416	排気口	41.0	46.7	3.3	31.5	不明	カタログ値	8:30~22:00	48600	64.9		-36.2		-4.7	-5.5
T417	排気口	45.8	44.5	3.3	32.0	不明	カタログ値	8:30~22:00	48600	60.7		-35.7		-3.7	-4.4
T418	排気口	45.8	41.7	3.3	32.0	不明	カタログ値	8:30~22:00	48600	58.2		-35.3		-3.3	-4.0

③変動騒音の騒音予測

予測地点=[ C ]

記号	内容	音源の座標(m)			基準距離の騒音の時間平均値			昼間(6:00~22:00)		音源から予測地点までの				昼間の等価騒音レベル	
		X	Y	Z	LpA-Avg (dB)	周波数(Hz)	根拠	騒音発生時間(秒)	距離(m)	行路差(δ)	距離減衰(dB)	回折減衰(dB)	LpA-Avg (dB)	L <sub>AeqT</sub> (dB)	
H001	荷捌き作業台車走行騒音	25.9	40.6	0.0	71.0	2000	手引き	2台×6秒×6回	72	69.2		-36.8		34.2	5.2
H002	荷捌き車アイドリング音	25.9	40.6	0.8	78.6	—	手引き	1台×1200秒	1200	69.2		-36.8		41.8	25.0
H003	荷捌き車後進警報ブザー音	25.9	40.6	0.8	90.0	2000	手引き	2台×20秒	40	69.2		-36.8		53.2	21.6
H004	廃棄物収集作業(圧縮音)	25.9	40.6	0.8	90.0	1000	手引き	3台×120秒	360	69.2		-36.8		53.2	31.2
H005	廃棄物収集作業(非圧縮音)	25.9	40.6	0.8	85.0	1000	手引き	3台×60秒	180	69.2		-36.8		48.2	23.1
H006	廃棄物収集車後進警報ブザー音	25.9	40.6	0.8	90.0	2000	手引き	3台×20秒	60	69.2		-36.8		53.2	23.4

④衝撃騒音の騒音予測

予測地点=[ C ]

記号	内容	音源の座標(m)			基準距離の単発騒音暴露レベル			昼間(6:00~22:00)		音源から予測地点までの				昼間の等価騒音レベル	
		X	Y	Z	LAE (dB)	周波数(Hz)	根拠	騒音発生時間(秒)	距離(m)	行路差(δ)	距離減衰(dB)	回折減衰(dB)	LAE (dB)	L <sub>AeqT</sub> (dB)	
S001	荷捌き作業荷下ろし音	25.9	40.6	0.8	81.6	2000	類似例実測	2台×10回	20	69.2		-36.8		44.8	10.2
S002	荷捌き車エンジン始動音	25.9	40.6	0.8	84.1	1000	類似例実測	1台×1回	1	69.2		-36.8		47.3	-0.3
S003	荷捌き車荷台側ドア開音	25.9	40.6	1.2	77.2	2000	類似例実測	2台×1回	2	69.2		-36.8		40.4	-4.2
S004	荷捌き車荷台側ドア閉音	25.9	40.6	1.2	80.2	1000	類似例実測	2台×1回	2	69.2		-36.8		43.4	-1.2
S005	荷捌き車運転席側ドア開音	25.9	48.6	1.2	78.0	1000	類似例実測	2台×2回	4	75.2		-37.5		40.5	-1.1

予測地点=[ D ]	X	Y	Z
予測地点座標=	11.2	38.2	0.8

昼間の等価騒音レベル= **47.8** [55dB以下]

- ・用途地域【指定無し】
- ・地域の類型【B類型】
- ・区域の区分【第2種区域】

- ①自動車騒音= **39.8**
- ②定常騒音= **38.9**
- ③変動騒音= **46.8**
- ④衝撃騒音= **24.6**

①自動車騒音の騒音予測

予測地点=[ D ]

記号	内容	音源の座標(m)			A特性音響パワーレベル			昼間(6:00~22:00)		主要分割中点から予測地点までの				昼間の等価騒音レベル	
		X	Y	Z	LWA (dB)	根拠	走行台数(台)	走行時間ΔT	LpA (dB)	距離(m)	行路差(δ)	距離減衰(dB)	回折減衰(dB)	LpAeq (dB)	LpAeqT (dB)
C001	一般乗用車・乗用車	30.6	62.2	-0.3	82.0	手引き	1154	0.15	44.2	30.8		-29.8		45.2	28.2
C002	一般乗用車・乗用車	30.5	50.6	0.0	82.0	手引き	1154	0.21	46.8	22.9		-27.2		49.0	32.0
C003	一般乗用車・乗用車	31.4	50.0	0.0	82.0	手引き	1154	0.31	46.6	23.3		-27.4		49.6	32.6
C004	一般乗用車・乗用車	48.6	50.0	-0.1	82.0	手引き	1154	0.31	42.1	39.2		-31.9		45.6	28.7
C005	一般乗用車・乗用車	64.8	50.2	-0.1	82.0	手引き	1154	0.07	39.2	54.9		-34.8		37.9	20.9
C006	一般乗用車・乗用車	64.8	54.5	-0.2	82.0	手引き	1154	0.11	39.0	56.0		-35.0		39.4	22.4
C007	一般乗用車・乗用車	48.6	61.0	-0.3	82.0	手引き	1154	0.31	41.2	43.8		-32.8		44.9	27.9
C008	一般乗用車・乗用車	31.4	61.7	-0.3	82.0	手引き	1154	0.31	44.2	30.9		-29.8		47.8	30.8
C009	一般乗用車・乗用車	64.7	60.8	-0.5	82.0	手引き	1154	0.15	38.7	58.1		-35.3		40.4	23.4
C010	一般乗用車・乗用車	65.7	54.2	-0.2	82.0	手引き	1154	0.32	38.9	56.8		-35.1		42.9	25.9
C011	一般乗用車・乗用車	93.2	61.0	-0.3	82.0	手引き	1154	0.16	35.4	85.1		-38.6		37.4	20.4
C012	一般乗用車・乗用車	93.3	38.7	-0.4	82.0	手引き	1154	0.41	35.7	82.1		-38.3		41.8	24.8
C013	一般乗用車・乗用車	93.3	36.4	-0.4	82.0	手引き	1154	0.42	35.7	82.1		-38.3		41.8	24.8
C014	一般乗用車・乗用車	82.2	12.0	-0.8	82.0	手引き	1154	0.21	36.4	75.6		-37.6		39.3	22.3
C015	一般乗用車・乗用車	82.1	36.3	-0.4	82.0	手引き	1154	0.46	37.0	70.9		-37.0		43.5	26.5
C016	一般乗用車・乗用車	82.1	38.4	-0.4	82.0	手引き	1154	0.30	37.0	70.9		-37.0		41.6	24.7
C017	一般乗用車・乗用車	82.5	54.5	-0.2	82.0	手引き	1154	0.11	36.7	73.1		-37.3		37.2	20.2
C018	一般乗用車・乗用車	83.2	60.5	-0.3	82.0	手引き	1154	0.19	36.5	75.3		-37.5		38.8	21.8
C101	荷捌車/収集車・大型車	30.6	62.2	-0.3	83.2	2013モデル	10	0.30	45.4	30.8		-29.8		49.4	11.8
C102	荷捌車/収集車・大型車	30.5	50.6	0.0	83.2	2013モデル	10	0.42	48.0	22.9		-27.2		53.2	15.6
C103	荷捌車/収集車・大型車	31.4	50.0	0.0	83.2	2013モデル	10	0.62	47.8	23.3		-27.4		53.8	16.2
C104	荷捌車/収集車・大型車	26.1	48.6	0.0	83.2	2013モデル	10	0.17	50.0	18.2		-25.2		51.5	13.9
C105	荷捌車/収集車・大型車	25.9	41.0	0.0	83.2	2013モデル	10	0.29	51.7	14.9		-23.5		55.7	18.1

②定常騒音の騒音予測

予測地点=[ D ]

記号	内容	音源の座標(m)			基準距離の騒音レベル			昼間(6:00~22:00)		音源から予測地点までの				昼間の等価騒音レベル	
		X	Y	Z	LpA (dB)	周波数(Hz)	根拠	騒音発生時間(秒)	距離(m)	行路差(δ)	距離減衰(dB)	回折減衰(dB)	LpAeq (dB)	LpAeqT (dB)	
T101	キュービクル	34.5	23.2	6.0	48.5	不明	類似カタログ値	24時間	57600	28.2		-29.0		19.5	19.5
T201	室外機(冷凍・冷蔵用)	41.2	23.2	6.0	53.0	不明	カタログ値	24時間	57600	34.0		-30.6		22.4	22.4
T202	室外機(冷凍・冷蔵用)	42.7	23.2	6.0	53.0	不明	カタログ値	24時間	57600	35.3		-31.0		22.0	22.0
T203	室外機(冷凍・冷蔵用)	33.9	14.0	6.0	46.0	不明	カタログ値	24時間	57600	33.6		-30.5		15.5	15.5
T301	室外機(空調用)	47.0	24.0	6.0	63.0	不明	カタログ値	8:30~22:00	48600	38.8		-31.8		31.2	30.5
T302	室外機(空調用)	48.3	24.0	6.0	63.0	不明	カタログ値	8:30~22:00	48600	40.0		-32.0		31.0	30.2
T303	室外機(空調用)	50.1	24.0	6.0	63.0	不明	カタログ値	8:30~22:00	48600	41.7		-32.4		30.6	29.9
T304	室外機(空調用)	51.4	24.0	6.0	63.0	不明	カタログ値	8:30~22:00	48600	42.9		-32.7		30.3	29.6
T305	室外機(空調用)	47.0	22.5	6.0	60.0	不明	カタログ値	8:30~22:00	48600	39.4		-31.9		28.1	27.4
T306	室外機(空調用)	48.3	22.5	6.0	60.0	不明	カタログ値	8:30~22:00	48600	40.6		-32.2		27.8	27.1
T307	室外機(空調用)	50.1	22.5	6.0	60.0	不明	カタログ値	8:30~22:00	48600	42.2		-32.5		27.5	26.7
T308	室外機(空調用)	51.4	22.5	6.0	60.0	不明	カタログ値	8:30~22:00	48600	43.5		-32.8		27.2	26.5
T309	室外機(空調用)	33.9	15.0	6.0	52.0	不明	カタログ値	8:30~22:00	48600	32.9		-30.3		21.7	20.9
T310	室外機(空調用)	35.2	15.0	6.0	50.0	不明	カタログ値	8:30~22:00	48600	33.8		-30.6		19.4	18.7
T311	室外機(空調用)	35.2	14.0	6.0	60.0	不明	カタログ値	8:30~22:00	48600	34.5		-30.7		29.3	28.5
T312	室外機(空調用)	69.5	43.8	6.0	58.0	不明	カタログ値	8:30~22:00	48600	58.7		-35.4		22.6	21.9
T401	排気口	59.9	43.9	4.0	31.5	不明	カタログ値	8:30~22:00	48600	49.1		-33.8		-2.3	-3.1
T402	排気口	59.9	42.4	4.0	32.0	不明	カタログ値	8:30~22:00	48600	49.0		-33.8		-1.8	-2.5
T403	排気口	59.9	41.3	4.0	31.5	不明	カタログ値	8:30~22:00	48600	48.9		-33.8		-2.3	-3.0
T404	排気口	71.7	12.4	4.1	45.0	不明	カタログ値	8:30~22:00	48600	65.9		-36.4		8.6	7.9
T405	排気口	71.7	11.6	4.1	45.0	不明	カタログ値	8:30~22:00	48600	66.2		-36.4		8.6	7.8
T406	排気口	71.7	10.8	4.1	45.0	不明	カタログ値	8:30~22:00	48600	66.5		-36.5		8.5	7.8
T407	排気口	71.7	10.0	4.1	45.0	不明	カタログ値	8:30~22:00	48600	66.9		-36.5		8.5	7.8
T408	排気口	71.7	9.2	4.1	45.0	不明	カタログ値	8:30~22:00	48600	67.2		-36.5		8.5	7.7
T409	排気口	71.7	8.4	4.1	45.0	不明	カタログ値	8:30~22:00	48600	67.6		-36.6		8.4	7.7
T410	排気口	71.7	7.6	4.1	45.0	不明	カタログ値	8:30~22:00	48600	67.9		-36.6		8.4	7.6
T411	排気口	71.7	6.8	4.1	43.0	不明	カタログ値	8:30~22:00	48600	68.3		-36.7		6.3	5.6
T412	排気口	71.7	6.0	4.1	43.0	不明	カタログ値	8:30~22:00	48600	68.6		-36.7		6.3	5.6
T413	排気口	28.7	29.1	2.8	45.0	不明	カタログ値	8:30~22:00	48600	19.8		-25.9		19.1	18.3
T414	排気口	28.7	28.3	3.3	45.0	不明	カタログ値	8:30~22:00	48600	20.3		-26.1		18.9	18.1
T415	排気口	28.7	41.2	2.8	26.0	不明	カタログ値	8:30~22:00	48600	17.8		-25.0		1.0	0.2
T416	排気口	41.0	46.7	3.3	31.5	不明	カタログ値	8:30~22:00	48600	31.1		-29.8		1.7	0.9
T417	排気口	45.8	44.5	3.3	32.0	不明	カタログ値	8:30~22:00	48600	35.3		-30.9		1.1	0.3
T418	排気口	45.8	41.7	3.3	32.0	不明	カタログ値	8:30~22:00	48600	34.9		-30.9		1.1	0.4

③変動騒音の騒音予測

予測地点=[ D ]

記号	内容	音源の座標(m)			基準距離の騒音の時間平均値			昼間(6:00~22:00)		音源から予測地点までの				昼間の等価騒音レベル	
		X	Y	Z	LpA-Avg (dB)	周波数(Hz)	根拠	騒音発生時間(秒)	距離(m)	行路差(δ)	距離減衰(dB)	回折減衰(dB)	LpA-Avg (dB)	LpAeqT (dB)	
H001	荷捌き作業台車走行騒音	25.9	40.6	0.0	71.0	2000	手引き	2台×6秒×6回	72	14.9		-23.4		47.6	18.5
H002	荷捌き車アイドリング音	25.9	40.6	0.8	78.6	—	手引き	1台×1200秒	1200	14.8		-23.4		55.2	38.4
H003	荷捌き車後進警報ブザー音	25.9	40.6	0.8	90.0	2000	手引き	2台×20秒	40	14.8		-23.4		66.6	35.0
H004	廃棄物収集作業(圧縮音)	25.9	40.6	0.8	90.0	1000	手引き	3台×120秒	360	14.8		-23.4		66.6	44.5
H005	廃棄物収集作業(非圧縮音)	25.9	40.6	0.8	85.0	1000	手引き	3台×60秒	180	14.8		-23.4		61.6	36.5
H006	廃棄物収集車後進警報ブザー音	25.9	40.6	0.8	90.0	2000	手引き	3台×20秒	60	14.8		-23.4		66.6	36.7

④衝撃騒音の騒音予測

予測地点=[ D ]

記号	内容	音源の座標(m)			基準距離の単発騒音暴露レベル			昼間(6:00~22:00)		音源から予測地点までの				昼間の等価騒音レベル	
		X	Y	Z	LAE (dB)	周波数(Hz)	根拠	騒音発生時間(秒)	距離(m)	行路差(δ)	距離減衰(dB)	回折減衰(dB)	LAE (dB)	LpAeqT (dB)	
S001	荷捌き作業荷下ろし音	25.9	40.6	0.8	81.6	2000	類似例実測	2台×10回	20	14.8		-23.4		58.2	23.6
S002	荷捌き車エンジン始動音	25.9	40.6	0.8	84.1	1000	類似例実測	1台×1回	1	14.8		-23.4		60.7	13.1
S003	荷捌き車荷台側ドア開音	25.9	40.6	1.2	77.2	2000	類似例実測	2台×1回	2	14.8		-23.4		53.8	9.2
S004	荷捌き車荷台側ドア閉音	25.9	40.6	1.2	80.2	1000	類似例実測	2台×1回	2	14.8		-23.4		56.8	12.2
S005	荷捌き車運転席側ドア開音	25.9	48.6	1.2	78.0	1000	類似例実測	2台×2回	4	17.9		-25.1		52.9	11.3

②夜間の等価騒音レベルの予測 (22:00~6:00)

予測地点=[ A ]	X	Y	Z
予測地点座標=	31.7	103.1	1.2

夜間の等価騒音レベル= 30.0 [45dB以下]

- ・用途地域【指定無し】
- ・地域の類型【B類型】
- ・区域の区分【第2種区域】

- ①自動車騒音= 29.5
- ②定常騒音= 18.9
- ③変動騒音= 6.0
- ④衝撃騒音= 12.5

①自動車騒音の騒音予測

記号	音源	主要分割中点座標(m)			A特性音響パワーレベル		夜間(22:00~6:00)		主要分割中点から予測地点までの				夜間の等価騒音レベル		
		X	Y	Z	LWA (dB)	根拠	走行台数 (台)	走行時間 /T (分)	LpA (dB)	距離 (m)	行路差 (δ)	距離減衰 (dB)	回折減衰 (dB)	LpA (dB)	L <sub>Aeq,T</sub> (dB)
C001	一般乗客車・乗用車	31.5	69.6	-0.5	82.0	手引き	83	0.15	43.5	33.6		-30.5		44.4	19.0
C002	一般乗客車・乗用車	30.5	61.2	-0.3	82.0	手引き	83	0.21	41.5	42.0		-32.5		43.8	18.4
C003	一般乗客車・乗用車	31.4	50.0	0.0	82.0	手引き	83	0.31	39.5	53.1		-34.5		44.3	18.9
C004	一般乗客車・乗用車	48.6	50.0	-0.1	82.0	手引き	83	0.31	39.1	55.7		-34.9		43.5	18.1
C005	一般乗客車・乗用車	64.8	54.0	-0.2	82.0	手引き	83	0.07	38.5	59.3		-35.5		37.1	11.7
C006	一般乗客車・乗用車	64.8	60.1	-0.3	82.0	手引き	83	0.11	39.3	54.3		-34.7		39.5	14.1
C007	一般乗客車・乗用車	48.6	61.0	-0.3	82.0	手引き	83	0.31	40.9	45.4		-33.1		45.1	19.7
C008	一般乗客車・乗用車	31.4	61.7	-0.3	82.0	手引き	83	0.31	41.7	41.4		-32.3		46.3	20.9
C009	一般乗客車・乗用車	63.6	68.4	-0.3	82.0	手引き	83	0.15	40.5	47.2		-33.5		41.8	16.4
C010	一般乗客車・乗用車	65.7	54.2	-0.2	82.0	手引き	83	0.32	38.5	59.6		-35.5		42.9	17.5
C011	一般乗客車・乗用車	91.9	68.9	-0.4	82.0	手引き	83	0.16	37.2	69.2		-36.8		38.9	13.5
C012	一般乗客車・乗用車	93.3	59.4	-0.3	82.0	手引き	83	0.41	36.4	75.5		-37.6		41.9	16.5
C013	一般乗客車・乗用車	93.3	36.4	-0.4	82.0	手引き	83	0.42	34.8	90.8		-39.2		40.4	15.0
C014	一般乗客車・乗用車	82.2	12.0	-0.8	82.0	手引き	83	0.21	33.6	104.2		-40.4		36.8	11.4
C015	一般乗客車・乗用車	82.1	36.3	-0.4	82.0	手引き	83	0.46	35.5	83.7		-38.5		41.3	15.9
C016	一般乗客車・乗用車	82.5	53.3	-0.2	82.0	手引き	83	0.30	37.0	71.1		-37.0		41.1	15.7
C017	一般乗客車・乗用車	82.6	60.2	-0.3	82.0	手引き	83	0.11	37.5	66.6		-36.5		37.9	12.5
C018	一般乗客車・乗用車	83.2	60.5	-0.3	82.0	手引き	83	0.19	37.5	66.8		-36.5		39.9	14.5
C101	荷捌車/収集車・大型車	31.5	69.6	-0.5	83.2	2013モデル	2	0.30	44.7	33.6		-30.5		48.6	7.0
C102	荷捌車/収集車・大型車	30.5	61.2	-0.3	83.2	2013モデル	2	0.42	42.7	42.0		-32.5		48.0	6.4
C103	荷捌車/収集車・大型車	31.4	50.0	0.0	83.2	2013モデル	2	0.62	40.7	53.1		-34.5		48.5	6.9
C104	荷捌車/収集車・大型車	30.3	49.9	0.0	83.2	2013モデル	2	0.17	40.7	53.2		-34.5		43.0	1.4
C105	荷捌車/収集車・大型車	25.9	48.2	0.0	83.2	2013モデル	2	0.29	40.4	55.3		-34.8		44.4	2.8

②定常騒音の騒音予測

記号	音源	音源の座標(m)			基準距離の騒音レベル		夜間(22:00~6:00)	音源から予測地点までの				夜間の等価騒音レベル			
		X	Y	Z	LpA (dB)	周波数 (Hz)		根拠	騒音発生時間 (秒)	距離 (m)	行路差 (δ)	距離減衰 (dB)	回折減衰 (dB)	LpA (dB)	L <sub>Aeq,T</sub> (dB)
T101	キュービクル	34.5	23.2	6.0	48.5	不明	類似カタログ値	24時間	28800	80.2		-38.1		10.4	10.4
T201	室外機(冷凍・冷蔵用)	41.2	23.2	6.0	53.0	不明	カタログ値	24時間	28800	80.6		-38.1		14.9	14.9
T202	室外機(冷凍・冷蔵用)	42.7	23.2	6.0	53.0	不明	カタログ値	24時間	28800	80.8		-38.1		14.9	14.9
T203	室外機(冷凍・冷蔵用)	33.9	14.0	6.0	46.0	不明	カタログ値	24時間	28800	89.3		-39.0		7.0	7.0

③変動騒音の騒音予測

記号	音源	音源の座標(m)			基準距離の騒音の時間平均値		夜間(22:00~6:00)	音源から予測地点までの				夜間の等価騒音レベル			
		X	Y	Z	LpA-Avg (dB)	周波数 (Hz)		根拠	騒音発生時間 (秒)	距離 (m)	行路差 (δ)	距離減衰 (dB)	回折減衰 (dB)	LpA-Avg (dB)	L <sub>Aeq,T</sub> (dB)
H001	荷捌き作業台車走行騒音	25.9	40.6	0.0	71.0	2000	手引き	1台×6秒×6回	36	62.8		-36.0		35.0	6.0

④衝撃騒音の騒音予測

記号	音源	音源の座標(m)			基準距離の単発騒音暴露レベル		夜間(22:00~6:00)	音源から予測地点までの				夜間の等価騒音レベル			
		X	Y	Z	LAE (dB)	周波数 (Hz)		根拠	騒音発生時間 (秒)	距離 (m)	行路差 (δ)	距離減衰 (dB)	回折減衰 (dB)	LAE (dB)	L <sub>Aeq,T</sub> (dB)
S001	荷捌き作業台下ろし音	25.9	40.6	0.8	81.6	2000	類似例実測	1台×10回	10	62.8		-36.0		45.6	11.0
S002	荷捌き車エンジン始動音	25.9	40.6	0.8	84.1	1000	類似例実測	1台×1回	1	62.8		-36.0		48.1	3.5
S003	荷捌き車荷台側ドア閉音	25.9	40.6	1.2	77.2	2000	類似例実測	1台×1回	1	62.8		-36.0		41.2	-3.4
S004	荷捌き車荷台側ドア開音	25.9	40.6	1.2	80.2	1000	類似例実測	1台×1回	1	62.8		-36.0		44.2	-0.4
S005	荷捌き車運転席側ドア閉音	25.9	48.6	1.2	78.0	1000	類似例実測	1台×2回	2	54.9		-34.8		43.2	1.6

予測地点=[ B ]	X	Y	Z
予測地点座標=	192.7	81.4	1.1

夜間の等価騒音レベル= 23.7 [45dB以下]

- ・用途地域【指定無し】
- ・地域の類型【B類型】
- ・区域の区分【第2種区域】

- ①自動車騒音= 23.3
- ②定常騒音= 12.8
- ③変動騒音= -2.7
- ④衝撃騒音= 3.7

①自動車騒音の騒音予測

予測地点=[ B ]

記号	内容	主要分割中点座標(m)			A特性音響パワーレベル		夜間(22:00~6:00)		主要分割中点から予測地点までの				夜間の等価騒音レベル		
		X	Y	Z	LWA (dB)	根拠	走行台数 (台)	走行時間 /T	LpA (dB)	距離 (m)	行路差 (δ)	距離減衰 (dB)	回折減衰 (dB)	LpA (dB)	L <sub>AeqT</sub> (dB)
C001	一般乗客車・乗用車	31.5	69.6	-0.5	82.0	手引き	83	0.15	29.8	161.6		-44.2		31.5	6.1
C002	一般乗客車・乗用車	30.5	61.2	-0.3	82.0	手引き	83	0.21	29.7	163.4		-44.3		32.9	7.5
C003	一般乗客車・乗用車	46.9	50.0	-0.1	82.0	手引き	83	0.31	30.5	149.1		-43.5		35.0	9.6
C004	一般乗客車・乗用車	63.9	50.0	-0.1	82.0	手引き	83	0.31	31.6	132.5		-42.4		36.0	10.6
C005	一般乗客車・乗用車	64.8	54.0	-0.2	82.0	手引き	83	0.07	31.7	130.8		-42.3		30.4	5.0
C006	一般乗客車・乗用車	64.8	60.1	-0.3	82.0	手引き	83	0.11	31.7	129.6		-42.3		32.2	6.8
C007	一般乗客車・乗用車	63.9	60.5	-0.3	82.0	手引き	83	0.31	31.7	130.4		-42.3		36.1	10.7
C008	一般乗客車・乗用車	46.9	61.1	-0.3	82.0	手引き	83	0.31	30.6	147.2		-43.4		35.1	9.7
C009	一般乗客車・乗用車	64.6	61.7	-0.5	82.0	手引き	83	0.15	31.7	129.6		-42.3		33.6	8.2
C010	一般乗客車・乗用車	81.6	54.2	-0.2	82.0	手引き	83	0.32	32.8	114.4		-41.2		37.3	11.9
C011	一般乗客車・乗用車	92.6	64.5	-0.3	82.0	手引き	83	0.16	33.9	101.5		-40.1		35.9	10.5
C012	一般乗客車・乗用車	93.3	59.4	-0.3	82.0	手引き	83	0.41	33.8	101.8		-40.2		39.8	14.4
C013	一般乗客車・乗用車	93.3	36.4	-0.4	82.0	手引き	83	0.42	33.2	109.1		-40.8		39.1	13.7
C014	一般乗客車・乗用車	92.7	14.2	-0.8	82.0	手引き	83	0.21	32.4	120.5		-41.6		35.4	10.0
C015	一般乗客車・乗用車	82.1	36.3	-0.4	82.0	手引き	83	0.46	32.5	119.4		-41.5		38.7	13.3
C016	一般乗客車・乗用車	82.5	53.3	-0.2	82.0	手引き	83	0.30	32.9	113.7		-41.1		37.5	12.1
C017	一般乗客車・乗用車	82.6	60.2	-0.3	82.0	手引き	83	0.11	33.0	112.1		-41.0		33.5	8.1
C018	一般乗客車・乗用車	92.7	60.5	-0.3	82.0	手引き	83	0.19	33.8	102.1		-40.2		36.3	10.9
C101	荷捌車/収集車・大型車	31.5	69.6	-0.5	83.2	2013モデル	2	0.30	31.0	161.6		-44.2		35.8	-5.8
C102	荷捌車/収集車・大型車	30.5	61.2	-0.3	83.2	2013モデル	2	0.42	30.9	163.4		-44.3		37.1	-4.4
C103	荷捌車/収集車・大型車	46.9	50.0	-0.1	83.2	2013モデル	2	0.62	31.7	149.1		-43.5		39.2	-2.3
C104	荷捌車/収集車・大型車	30.3	49.9	0.0	83.2	2013モデル	2	0.17	30.8	165.4		-44.4		33.1	-8.4
C105	荷捌車/収集車・大型車	25.9	48.2	0.0	83.2	2013モデル	2	0.29	30.6	170.1		-44.6		35.1	-6.5

②定常騒音の騒音予測

予測地点=[ B ]

記号	内容	音源の座標(m)			基準距離の騒音レベル		夜間(22:00~6:00)		音源から予測地点までの				夜間の等価騒音レベル		
		X	Y	Z	LpA (dB)	周波数 (Hz)	根拠	騒音発生時間 (秒)	距離 (m)	行路差 (δ)	距離減衰 (dB)	回折減衰 (dB)	LpA (dB)	L <sub>AeqT</sub> (dB)	
T101	キュービクル	34.5	23.2	6.0	48.5	不明	類似カタログ値	24時間	28800	168.6		-44.5		4.0	4.0
T201	室外機(冷凍・冷蔵用)	41.2	23.2	6.0	53.0	不明	カタログ値	24時間	28800	162.3		-44.2		8.8	8.8
T202	室外機(冷凍・冷蔵用)	42.7	23.2	6.0	53.0	不明	カタログ値	24時間	28800	160.9		-44.1		8.9	8.9
T203	室外機(冷凍・冷蔵用)	33.9	14.0	6.0	46.0	不明	カタログ値	24時間	28800	172.5		-44.7		1.3	1.3

③変動騒音の騒音予測

予測地点=[ B ]

記号	内容	音源の座標(m)			基準距離の騒音の時間平均値		夜間(22:00~6:00)		音源から予測地点までの				夜間の等価騒音レベル		
		X	Y	Z	LpA-Avg (dB)	周波数 (Hz)	根拠	騒音発生時間 (秒)	距離 (m)	行路差 (δ)	距離減衰 (dB)	回折減衰 (dB)	LpA-Avg (dB)	L <sub>AeqT</sub> (dB)	
H001	荷捌き作業台車走行騒音	25.9	40.6	0.0	71.0	2000	手引き	1台×6秒×6回	36	171.7		-44.7		26.3	-2.7

④衝撃騒音の騒音予測

予測地点=[ B ]

記号	内容	音源の座標(m)			基準距離の単発騒音暴露レベル		夜間(22:00~6:00)		音源から予測地点までの				夜間の等価騒音レベル		
		X	Y	Z	LAE (dB)	周波数 (Hz)	根拠	騒音発生時間 (秒)	距離 (m)	行路差 (δ)	距離減衰 (dB)	回折減衰 (dB)	LAE (dB)	L <sub>AeqT</sub> (dB)	
S001	荷捌き作業荷下ろし音	25.9	40.6	0.8	81.6	2000	類似例実測	1台×10回	10	171.7		-44.7		36.9	2.3
S002	荷捌き車エンジン始動音	25.9	40.6	0.8	84.1	1000	類似例実測	1台×1回	1	171.7		-44.7		39.4	-5.2
S003	荷捌き車荷台側ドア閉音	25.9	40.6	1.2	77.2	2000	類似例実測	1台×1回	1	171.7		-44.7		32.5	-12.1
S004	荷捌き車荷台側ドア閉音	25.9	40.6	1.2	80.2	1000	類似例実測	1台×1回	1	171.7		-44.7		35.5	-9.1
S005	荷捌き車運転席側ドア閉音	25.9	48.6	1.2	78.0	1000	類似例実測	1台×2回	2	170.0		-44.6		33.4	-8.2

予測地点=[ C ]	X	Y	Z
予測地点座標=	74.0	-9.1	0.2

夜間の等価騒音レベル= 31.9 [45dB以下]

- ・用途地域【指定無し】
- ・地域の類型【B類型】
- ・区域の区分【第2種区域】

- ①自動車騒音= 31.2
- ②定常騒音= 23.7
- ③変動騒音= 5.2
- ④衝撃騒音= 11.5

①自動車騒音の騒音予測

予測地点=[ C ]

記号	内容	音源の座標(m)			A特性音響パワーレベル			夜間(22:00~6:00)		主要分割中点から予測地点までの				夜間の等価騒音レベル	
		X	Y	Z	LWA (dB)	根拠	走行台数 (台)	走行時間 (分)	LpA (dB)	距離 (m)	行路差 (δ)	距離減衰 (dB)	回折減衰 (dB)	LpAeqT (dB)	LpAeqT (dB)
C001	一般乗用車・乗用車	30.6	62.2	-0.3	82.0	手引き	83	0.15	35.6	83.5		-38.4		37.0	11.6
C002	一般乗用車・乗用車	30.5	50.6	0.0	82.0	手引き	83	0.21	36.6	73.9		-37.4		39.4	14.0
C003	一般乗用車・乗用車	46.9	50.0	-0.1	82.0	手引き	83	0.31	37.7	65.1		-36.3		42.2	16.8
C004	一般乗用車・乗用車	63.9	50.0	-0.1	82.0	手引き	83	0.31	38.4	60.0		-35.6		43.0	17.6
C005	一般乗用車・乗用車	64.8	50.2	-0.1	82.0	手引き	83	0.07	38.4	60.1		-35.6		36.9	11.5
C006	一般乗用車・乗用車	64.8	54.5	-0.2	82.0	手引き	83	0.11	37.8	64.3		-36.2		38.0	12.6
C007	一般乗用車・乗用車	63.9	60.5	-0.3	82.0	手引き	83	0.31	37.1	70.3		-36.9		41.7	16.3
C008	一般乗用車・乗用車	46.9	61.1	-0.3	82.0	手引き	83	0.31	36.5	75.3		-37.5		41.0	15.6
C009	一般乗用車・乗用車	64.7	60.8	-0.5	82.0	手引き	83	0.15	37.0	70.6		-37.0		38.4	13.0
C010	一般乗用車・乗用車	74.5	54.2	-0.2	82.0	手引き	83	0.32	38.0	63.3		-36.0		43.0	17.6
C011	一般乗用車・乗用車	93.2	61.0	-0.3	82.0	手引き	83	0.16	36.8	72.7		-37.2		38.4	13.0
C012	一般乗用車・乗用車	93.3	38.7	-0.4	82.0	手引き	83	0.41	39.8	51.6		-34.2		44.5	19.1
C013	一般乗用車・乗用車	93.3	15.4	-0.8	82.0	手引き	83	0.42	44.1	31.2		-29.9		48.4	23.0
C014	一般乗用車・乗用車	82.2	12.0	-0.8	82.0	手引き	83	0.21	46.9	22.7		-27.1		49.1	23.7
C015	一般乗用車・乗用車	81.6	13.2	-0.8	82.0	手引き	83	0.46	46.6	23.6		-27.4		50.4	25.0
C016	一般乗用車・乗用車	82.1	38.4	-0.4	82.0	手引き	83	0.30	40.3	48.2		-33.7		43.9	18.5
C017	一般乗用車・乗用車	82.5	54.5	-0.2	82.0	手引き	83	0.11	37.9	64.2		-36.1		38.1	12.7
C018	一般乗用車・乗用車	83.2	60.5	-0.3	82.0	手引き	83	0.19	37.1	70.2		-36.9		39.8	14.4
C101	荷捌車/収集車・大型車	30.6	62.2	-0.3	83.2	2013モデル	2	0.30	36.8	83.5		-38.4		41.2	-0.3
C102	荷捌車/収集車・大型車	30.5	50.6	0.0	83.2	2013モデル	2	0.42	37.8	73.9		-37.4		43.6	2.0
C103	荷捌車/収集車・大型車	46.9	50.0	-0.1	83.2	2013モデル	2	0.62	38.9	65.1		-36.3		46.4	4.8
C104	荷捌車/収集車・大型車	30.3	49.9	0.0	83.2	2013モデル	2	0.17	37.9	73.5		-37.3		40.2	-1.4
C105	荷捌車/収集車・大型車	25.9	41.0	0.0	83.2	2013モデル	2	0.29	38.4	69.5		-36.8		42.6	1.0

②定常騒音の騒音予測

予測地点=[ C ]

記号	内容	音源の座標(m)			基準距離の騒音レベル			夜間(22:00~6:00)		音源から予測地点までの				夜間の等価騒音レベル	
		X	Y	Z	LpA (dB)	周波数 (Hz)	根拠	騒音発生時間 (分)	距離 (m)	行路差 (δ)	距離減衰 (dB)	回折減衰 (dB)	LpAeqT (dB)	LpAeqT (dB)	
T101	キュービクル	34.5	23.2	6.0	48.5	不明	類似カタログ値	24時間	28800	51.4		-34.2		14.3	14.3
T201	室外機(冷凍・冷蔵用)	41.2	23.2	6.0	53.0	不明	カタログ値	24時間	28800	46.4		-33.3		19.7	19.7
T202	室外機(冷凍・冷蔵用)	42.7	23.2	6.0	53.0	不明	カタログ値	24時間	28800	45.4		-33.1		19.9	19.9
T203	室外機(冷凍・冷蔵用)	33.9	14.0	6.0	46.0	不明	カタログ値	24時間	28800	46.7		-33.4		12.6	12.6

③変動騒音の騒音予測

予測地点=[ C ]

記号	内容	音源の座標(m)			基準距離の騒音の時間平均値			夜間(22:00~6:00)		音源から予測地点までの				夜間の等価騒音レベル	
		X	Y	Z	LpA-Avg (dB)	周波数 (Hz)	根拠	騒音発生時間 (分)	距離 (m)	行路差 (δ)	距離減衰 (dB)	回折減衰 (dB)	LpA-Avg (dB)	LpAeqT (dB)	
H001	荷捌き作業台車走行騒音	25.9	40.6	0.0	71.0	2000	手引き	1台×6秒×6回	36	69.2		-36.8		34.2	5.2

④衝撃騒音の騒音予測

予測地点=[ C ]

記号	内容	音源の座標(m)			基準距離の単発騒音暴露レベル			夜間(22:00~6:00)		音源から予測地点までの				夜間の等価騒音レベル	
		X	Y	Z	LpAeq (dB)	周波数 (Hz)	根拠	騒音発生時間 (分)	距離 (m)	行路差 (δ)	距離減衰 (dB)	回折減衰 (dB)	LpAeqT (dB)	LpAeqT (dB)	
S001	荷捌き作業荷下ろし音	25.9	40.6	0.8	81.6	2000	類似例実測	1台×10回	10	69.2		-36.8		44.8	10.2
S002	荷捌き車エンジン始動音	25.9	40.6	0.8	84.1	1000	類似例実測	1台×1回	1	69.2		-36.8		47.3	2.7
S003	荷捌き車荷台側ドア開音	25.9	40.6	1.2	77.2	2000	類似例実測	1台×1回	1	69.2		-36.8		40.4	-4.2
S004	荷捌き車荷台側ドア閉音	25.9	40.6	1.2	80.2	1000	類似例実測	1台×1回	1	69.2		-36.8		43.4	-1.2
S005	荷捌き車運転席側ドア開音	25.9	48.6	1.2	78.0	1000	類似例実測	1台×2回	2	75.2		-37.5		40.5	-1.1

予測地点=[ D ]	X	Y	Z
予測地点座標=	11.2	38.2	0.8

夜間の等価騒音レベル= **33.5** [45dB以下]

- ・用途地域【指定無し】
- ・地域の類型【B類型】
- ・区域の区分【第2種区域】

- ①自動車騒音= **31.5**
- ②定常騒音= **26.6**
- ③変動騒音= **18.5**
- ④衝撃騒音= **24.9**

①自動車騒音の騒音予測

予測地点=[ D ]

記号	内容	主要分割中点座標(m)			A特性音響パワーレベル		夜間(22:00~6:00)		主要分割中点から予測地点までの				夜間の等価騒音レベル		
		X	Y	Z	LWA (dB)	根拠	走行台数 (台)	走行時間 /T (秒)	LpA (dB)	距離 (m)	行路差 (δ)	距離減衰 (dB)	回折減衰 (dB)	LpA (dB)	LpAeqT (dB)
C001	一般乗用車・乗用車	30.6	62.2	-0.3	82.0	手引き	83	0.15	44.2	30.8		-29.8		45.2	19.8
C002	一般乗用車・乗用車	30.5	50.6	0.0	82.0	手引き	83	0.21	46.8	22.9		-27.2		49.0	23.5
C003	一般乗用車・乗用車	31.4	50.0	0.0	82.0	手引き	83	0.31	46.6	23.3		-27.4		49.6	24.2
C004	一般乗用車・乗用車	48.6	50.0	-0.1	82.0	手引き	83	0.31	42.1	39.2		-31.9		45.6	20.2
C005	一般乗用車・乗用車	64.8	50.2	-0.1	82.0	手引き	83	0.07	39.2	54.9		-34.8		37.9	12.5
C006	一般乗用車・乗用車	64.8	54.5	-0.2	82.0	手引き	83	0.11	39.0	56.0		-35.0		39.4	14.0
C007	一般乗用車・乗用車	48.6	61.0	-0.3	82.0	手引き	83	0.31	41.2	43.8		-32.8		44.9	19.5
C008	一般乗用車・乗用車	31.4	61.7	-0.3	82.0	手引き	83	0.31	44.2	30.9		-29.8		47.8	22.4
C009	一般乗用車・乗用車	64.7	60.8	-0.5	82.0	手引き	83	0.15	38.7	58.1		-35.3		40.4	15.0
C010	一般乗用車・乗用車	65.7	54.2	-0.2	82.0	手引き	83	0.32	38.9	56.8		-35.1		42.9	17.5
C011	一般乗用車・乗用車	93.2	61.0	-0.3	82.0	手引き	83	0.16	35.4	85.1		-38.6		37.4	12.0
C012	一般乗用車・乗用車	93.3	38.7	-0.4	82.0	手引き	83	0.41	35.7	82.1		-38.3		41.8	16.4
C013	一般乗用車・乗用車	93.3	36.4	-0.4	82.0	手引き	83	0.42	35.7	82.1		-38.3		41.8	16.4
C014	一般乗用車・乗用車	82.2	12.0	-0.8	82.0	手引き	83	0.21	36.4	75.6		-37.6		39.3	13.8
C015	一般乗用車・乗用車	82.1	36.3	-0.4	82.0	手引き	83	0.46	37.0	70.9		-37.0		43.5	18.1
C016	一般乗用車・乗用車	82.1	38.4	-0.4	82.0	手引き	83	0.30	37.0	70.9		-37.0		41.6	16.2
C017	一般乗用車・乗用車	82.5	54.5	-0.2	82.0	手引き	83	0.11	36.7	73.1		-37.3		37.2	11.8
C018	一般乗用車・乗用車	83.2	60.5	-0.3	82.0	手引き	83	0.19	36.5	75.3		-37.5		38.8	13.4
C101	荷捌車/収集車・大型車	30.6	62.2	-0.3	83.2	2013モデル	2	0.30	45.4	30.8		-29.8		49.4	7.8
C102	荷捌車/収集車・大型車	30.5	50.6	0.0	83.2	2013モデル	2	0.42	48.0	22.9		-27.2		53.2	11.6
C103	荷捌車/収集車・大型車	31.4	50.0	0.0	83.2	2013モデル	2	0.62	47.8	23.3		-27.4		53.8	12.2
C104	荷捌車/収集車・大型車	26.1	48.6	0.0	83.2	2013モデル	2	0.17	50.0	18.2		-25.2		51.5	10.0
C105	荷捌車/収集車・大型車	25.9	41.0	0.0	83.2	2013モデル	2	0.29	51.7	14.9		-23.5		55.7	14.1

②定常騒音の騒音予測

予測地点=[ D ]

記号	内容	音源の座標(m)			基準距離の騒音レベル			夜間(22:00~6:00)		音源から予測地点までの				夜間の等価騒音レベル	
		X	Y	Z	LpA (dB)	周波数 (Hz)	根拠	騒音発生時間 (秒)	距離 (m)	行路差 (δ)	距離減衰 (dB)	回折減衰 (dB)	LpA (dB)	LpAeqT (dB)	
T101	キュービクル	34.5	23.2	6.0	48.5	不明	類似カタログ値	24時間	28800	28.2		-29.0		19.5	19.5
T201	室外機(冷凍・冷蔵用)	41.2	23.2	6.0	53.0	不明	カタログ値	24時間	28800	34.0		-30.6		22.4	22.4
T202	室外機(冷凍・冷蔵用)	42.7	23.2	6.0	53.0	不明	カタログ値	24時間	28800	35.3		-31.0		22.0	22.0
T203	室外機(冷凍・冷蔵用)	33.9	14.0	6.0	46.0	不明	カタログ値	24時間	28800	33.6		-30.5		15.5	15.5

③変動騒音の騒音予測

予測地点=[ D ]

記号	内容	音源の座標(m)			基準距離の騒音の時間平均値			夜間(22:00~6:00)		音源から予測地点までの				夜間の等価騒音レベル	
		X	Y	Z	LpA-Ave (dB)	周波数 (Hz)	根拠	騒音発生時間 (秒)	距離 (m)	行路差 (δ)	距離減衰 (dB)	回折減衰 (dB)	LpA-Ave (dB)	LpAeqT (dB)	
H001	荷捌き作業台車走行騒音	25.9	40.6	0.0	71.0	2000	手引き	1台×6秒×6回	36	14.9		-23.4		47.6	18.5

④衝撃騒音の騒音予測

予測地点=[ D ]

記号	内容	音源の座標(m)			基準距離の単発騒音暴露レベル			夜間(22:00~6:00)		音源から予測地点までの				夜間の等価騒音レベル	
		X	Y	Z	LpA (dB)	周波数 (Hz)	根拠	騒音発生時間 (秒)	距離 (m)	行路差 (δ)	距離減衰 (dB)	回折減衰 (dB)	LpA (dB)	LpAeqT (dB)	
S001	荷捌き作業荷下ろし音	25.9	40.6	0.8	81.6	2000	類似例実測	1台×10回	10	14.8		-23.4		58.2	23.6
S002	荷捌き車エンジン始動音	25.9	40.6	0.8	84.1	1000	類似例実測	1台×1回	1	14.8		-23.4		60.7	16.1
S003	荷捌き車荷台側ドア開音	25.9	40.6	1.2	77.2	2000	類似例実測	1台×1回	1	14.8		-23.4		53.8	9.2
S004	荷捌き車荷台側ドア閉音	25.9	40.6	1.2	80.2	1000	類似例実測	1台×1回	1	14.8		-23.4		56.8	12.2
S005	荷捌き車運転席側ドア開音	25.9	48.6	1.2	78.0	1000	類似例実測	1台×2回	2	17.9		-25.1		52.9	11.3

③夜間の騒音レベル最大値の予測 (22:00~5:00)

予測地点=[ a' ]	X	Y	Z
予測地点座標=	30.4	70.0	1.0

夜間の騒音レベルの最大値 = 68.5 [45dB以下]

- ・用途地域【指定無し】
- ・地域の類型【B類型】
- ・区域の区分【第2種区域】

- ①自動車騒音 = 68.5
- ②定常騒音 = 19.3
- ③変動騒音 = -
- ④衝撃騒音 = -

①自動車騒音の騒音予測

音源		主要分割中点座標(m)			A特性音響パワーレベル			主要分割中点から予測地点までの				予測地点=[ a' ] 夜間の騒音レベルの最大値	
記号	内容	X	Y	Z	LWA (dB)	根拠	距離 (m)	行路差 (δ)	距離減衰 (dB)	回折減衰 (dB)	LpA (dB)	騒音種別毎最大音源	
C001	一般乗用車・乗用車	31.5	69.6	-0.5	82.0	手引き	1.9		-5.5		68.5	*	
C002	一般乗用車・乗用車	30.5	61.2	-0.3	82.0	手引き	9.0		-19.1		54.9		
C003	一般乗用車・乗用車	31.4	50.0	0.0	82.0	手引き	20.1		-26.1		47.9		
C004	一般乗用車・乗用車	48.6	50.0	-0.1	82.0	手引き	27.1		-28.7		45.3		
C005	一般乗用車・乗用車	64.8	54.0	-0.2	82.0	手引き	38.0		-31.6		42.4		
C006	一般乗用車・乗用車	64.8	60.1	-0.3	82.0	手引き	35.8		-31.1		42.9		
C007	一般乗用車・乗用車	48.6	61.0	-0.3	82.0	手引き	20.3		-26.2		47.8		
C008	一般乗用車・乗用車	31.4	61.7	-0.3	82.0	手引き	8.5		-18.6		55.4		
C009	一般乗用車・乗用車	63.6	68.4	-0.3	82.0	手引き	33.2		-30.4		43.6		
C010	一般乗用車・乗用車	65.7	54.2	-0.2	82.0	手引き	38.7		-31.8		42.2		
C011	一般乗用車・乗用車	91.9	68.9	-0.4	82.0	手引き	61.5		-35.8		38.2		
C012	一般乗用車・乗用車	93.3	59.4	-0.3	82.0	手引き	63.8		-36.1		37.9		
C013	一般乗用車・乗用車	93.3	36.4	-0.4	82.0	手引き	71.3		-37.1		36.9		
C014	一般乗用車・乗用車	82.2	12.0	-0.8	82.0	手引き	77.8		-37.8		36.2		
C015	一般乗用車・乗用車	82.1	36.3	-0.4	82.0	手引き	61.7		-35.8		38.2		
C016	一般乗用車・乗用車	82.5	53.3	-0.2	82.0	手引き	54.7		-34.8		39.2		
C017	一般乗用車・乗用車	82.6	60.2	-0.3	82.0	手引き	53.1		-34.5		39.5		
C018	一般乗用車・乗用車	83.2	60.5	-0.3	82.0	手引き	53.6		-34.6		39.4		

②定常騒音の騒音予測

音源		音源の座標(m)			基準距離における騒音レベル			音源から予測地点までの				予測地点=[ a' ] 夜間の騒音レベルの最大値	
記号	内容	X	Y	Z	LpA (dB)	周波数 (Hz)	根拠	距離 (m)	行路差 (δ)	距離減衰 (dB)	回折減衰 (dB)	LpA (dB)	騒音種別毎最大音源
T101	キュービクル	34.5	23.2	6.0	48.5	不明	類似カタログ値	47.3		-33.5		15.0	
T201	室外機(冷凍・冷蔵用)	41.2	23.2	6.0	53.0	不明	カタログ値	48.3		-33.7		19.3	*
T202	室外機(冷凍・冷蔵用)	42.7	23.2	6.0	53.0	不明	カタログ値	48.7		-33.7		19.3	
T203	室外機(冷凍・冷蔵用)	33.9	14.0	6.0	46.0	不明	カタログ値	56.4		-35.0		11.0	

③変動騒音の騒音予測

音源		音源の座標(m)			基準距離における騒音レベルの最大値			音源から予測地点までの				予測地点=[ a' ] 夜間の騒音レベルの最大値	
記号	内容	X	Y	Z	LA,Fmax (dB)	周波数 (Hz)	根拠	距離 (m)	行路差 (δ)	距離減衰 (dB)	回折減衰 (dB)	LA,Fmax (dB)	騒音種別毎最大音源

④衝撃騒音の騒音予測

音源		音源の座標(m)			基準距離における騒音レベルの最大値			音源から予測地点までの				予測地点=[ a' ] 夜間の騒音レベルの最大値	
記号	内容	X	Y	Z	LA,Fmax (dB)	周波数 (Hz)	根拠	距離 (m)	行路差 (δ)	距離減衰 (dB)	回折減衰 (dB)	LA,Fmax (dB)	騒音種別毎最大音源

予測地点=[ b' ]	X	Y	Z
予測地点座標=	101.5	69.0	1.1

夜間の騒音レベルの最大値 = 54.3 [45dB以下]

- ・用途地域【指定無し】
- ・地域の類型【B類型】
- ・区域の区分【第2種区域】

- ①自動車騒音 = 54.3
- ②定常騒音 = 15.5
- ③変動騒音 = -
- ④衝撃騒音 = -

①自動車騒音の騒音予測

音源		主要分割中点座標(m)			A特性音響パワーレベル			主要分割中点から予測地点までの				予測地点=[ b' ] 夜間の騒音レベルの最大値	
記号	内容	X	Y	Z	LWA (dB)	根拠	距離 (m)	行路差 (δ)	距離減衰 (dB)	回折減衰 (dB)	LpA (dB)	騒音種別毎最大音源	
C001	一般乗用車・乗用車	31.5	69.6	-0.5	82.0	手引き	70.1		-36.9		37.1		
C002	一般乗用車・乗用車	30.5	61.2	-0.3	82.0	手引き	71.5		-37.1		36.9		
C003	一般乗用車・乗用車	46.9	50.0	-0.1	82.0	手引き	57.8		-35.2		38.8		
C004	一般乗用車・乗用車	63.9	50.0	-0.1	82.0	手引き	42.1		-32.5		41.5		
C005	一般乗用車・乗用車	64.8	54.0	-0.2	82.0	手引き	39.7		-32.0		42.0		
C006	一般乗用車・乗用車	64.8	60.1	-0.3	82.0	手引き	37.8		-31.6		42.4		
C007	一般乗用車・乗用車	63.9	60.5	-0.3	82.0	手引き	38.6		-31.7		42.3		
C008	一般乗用車・乗用車	46.9	61.1	-0.3	82.0	手引き	55.2		-34.8		39.2		
C009	一般乗用車・乗用車	64.3	63.3	-0.4	82.0	手引き	37.6		-31.5		42.5		
C010	一般乗用車・乗用車	81.6	54.2	-0.2	82.0	手引き	24.8		-27.9		46.1		
C011	一般乗用車・乗用車	92.2	67.1	-0.4	82.0	手引き	9.7		-19.7		54.3	*	
C012	一般乗用車・乗用車	93.3	59.4	-0.3	82.0	手引き	12.7		-22.1		51.9		
C013	一般乗用車・乗用車	93.3	36.4	-0.4	82.0	手引き	33.6		-30.5		43.5		
C014	一般乗用車・乗用車	92.7	14.2	-0.8	82.0	手引き	55.5		-34.9		39.1		
C015	一般乗用車・乗用車	82.1	36.3	-0.4	82.0	手引き	38.0		-31.6		42.4		
C016	一般乗用車・乗用車	82.5	53.3	-0.2	82.0	手引き	24.7		-27.8		46.2		
C017	一般乗用車・乗用車	82.6	60.2	-0.3	82.0	手引き	20.9		-26.4		47.6		
C018	一般乗用車・乗用車	92.7	60.5	-0.3	82.0	手引き	12.3		-21.8		52.2		

②定常騒音の騒音予測

音源		音源の座標(m)			基準距離における騒音レベル			音源から予測地点までの				予測地点=[ b' ] 夜間の騒音レベルの最大値	
記号	内容	X	Y	Z	LpA (dB)	周波数 (Hz)	根拠	距離 (m)	行路差 (δ)	距離減衰 (dB)	回折減衰 (dB)	LpA (dB)	騒音種別毎最大音源
T101	キュービクル	34.5	23.2	6.0	48.5	不明	類似カタログ値	81.3		-38.2		10.3	
T201	室外機(冷凍・冷蔵用)	41.2	23.2	6.0	53.0	不明	カタログ値	75.8		-37.6		15.4	
T202	室外機(冷凍・冷蔵用)	42.7	23.2	6.0	53.0	不明	カタログ値	74.7		-37.5		15.5	*
T203	室外機(冷凍・冷蔵用)	33.9	14.0	6.0	46.0	不明	カタログ値	87.3		-38.8		7.2	

③変動騒音の騒音予測

音源		音源の座標(m)			基準距離における騒音レベルの最大値			音源から予測地点までの				予測地点=[ b' ] 夜間の騒音レベルの最大値	
記号	内容	X	Y	Z	LA,Fmax (dB)	周波数 (Hz)	根拠	距離 (m)	行路差 (δ)	距離減衰 (dB)	回折減衰 (dB)	LA,Fmax (dB)	騒音種別毎最大音源

④衝撃騒音の騒音予測

音源		音源の座標(m)			基準距離における騒音レベルの最大値			音源から予測地点までの				予測地点=[ b' ] 夜間の騒音レベルの最大値	
記号	内容	X	Y	Z	LA,Fmax (dB)	周波数 (Hz)	根拠	距離 (m)	行路差 (δ)	距離減衰 (dB)	回折減衰 (dB)	LA,Fmax (dB)	騒音種別毎最大音源

予測地点=[ c' ]	X	Y	Z
予測地点座標=	73.2	1.9	1.3

- ・用途地域【指定無し】
- ・地域の類型【B類型】
- ・区域の区分【第2種区域】

夜間の騒音レベルの最大値= **51.3**【45dB以下】

①自動車騒音=	51.3
②定常騒音=	21.5
③変動騒音=	-
④衝撃騒音=	-

①自動車騒音の騒音予測

予測地点=[ c' ]

記号	内容	主要分割中点座標(m)			A特性音響パワーレベル			主要分割中点から予測地点までの				夜間の騒音レベルの最大値	
		X	Y	Z	LWA (dB)	根拠	距離 (m)	行路差 (δ)	距離減衰 (dB)	回折減衰 (dB)	LpA (dB)	騒音種別毎最大音源	
C001	一般乗用車・乗用車	30.6	62.2	-0.3	82.0	手引き	73.8		-37.4			36.6	
C002	一般乗用車・乗用車	30.5	50.6	0.0	82.0	手引き	64.8		-36.2			37.8	
C003	一般乗用車・乗用車	46.9	50.0	-0.1	82.0	手引き	54.8		-34.8			39.2	
C004	一般乗用車・乗用車	63.9	50.0	-0.1	82.0	手引き	49.0		-33.8			40.2	
C005	一般乗用車・乗用車	64.8	50.2	-0.1	82.0	手引き	49.1		-33.8			40.2	
C006	一般乗用車・乗用車	64.8	54.5	-0.2	82.0	手引き	53.3		-34.5			39.5	
C007	一般乗用車・乗用車	63.9	60.5	-0.3	82.0	手引き	59.3		-35.5			38.5	
C008	一般乗用車・乗用車	46.9	61.1	-0.3	82.0	手引き	64.8		-36.2			37.8	
C009	一般乗用車・乗用車	64.7	60.8	-0.5	82.0	手引き	59.6		-35.5			38.5	
C010	一般乗用車・乗用車	72.8	54.2	-0.2	82.0	手引き	52.3		-34.4			39.6	
C011	一般乗用車・乗用車	93.2	61.0	-0.3	82.0	手引き	62.4		-35.9			38.1	
C012	一般乗用車・乗用車	93.3	38.7	-0.4	82.0	手引き	42.0		-32.5			41.5	
C013	一般乗用車・乗用車	93.3	15.4	-0.8	82.0	手引き	24.3		-27.7			46.3	
C014	一般乗用車・乗用車	82.2	12.0	-0.8	82.0	手引き	13.7		-22.7			51.3	*
C015	一般乗用車・乗用車	81.6	13.2	-0.8	82.0	手引き	14.2		-23.1			50.9	
C016	一般乗用車・乗用車	82.1	38.4	-0.4	82.0	手引き	37.7		-31.5			42.5	
C017	一般乗用車・乗用車	82.5	54.5	-0.2	82.0	手引き	53.4		-34.6			39.4	
C018	一般乗用車・乗用車	83.2	60.5	-0.3	82.0	手引き	59.5		-35.5			38.5	

②定常騒音の騒音予測

予測地点=[ c' ]

記号	内容	音源の座標(m)			基準距離における騒音レベル			音源から予測地点までの				夜間の騒音レベルの最大値		
		X	Y	Z	LpA (dB)	周波数 (Hz)	根拠	距離 (m)	行路差 (δ)	距離減衰 (dB)	回折減衰 (dB)	LpA (dB)	騒音種別毎最大音源	
T101	キュービクル	34.5	23.2	6.0	48.5	不明	類似カタログ値	44.4		-32.9			15.6	
T201	室外機(冷凍・冷蔵用)	41.2	23.2	6.0	53.0	不明	カタログ値	38.7		-31.8			21.2	
T202	室外機(冷凍・冷蔵用)	42.7	23.2	6.0	53.0	不明	カタログ値	37.5		-31.5			21.5	*
T203	室外機(冷凍・冷蔵用)	33.9	14.0	6.0	46.0	不明	カタログ値	41.3		-32.3			13.7	

③変動騒音の騒音予測

予測地点=[ c' ]

記号	内容	音源の座標(m)			基準距離における騒音レベルの最大値			音源から予測地点までの				夜間の騒音レベルの最大値	
		X	Y	Z	LA,Fmax (dB)	周波数 (Hz)	根拠	距離 (m)	行路差 (δ)	距離減衰 (dB)	回折減衰 (dB)	LA,Fmax (dB)	騒音種別毎最大音源

④衝撃騒音の騒音予測

予測地点=[ c' ]

記号	内容	音源の座標(m)			基準距離における騒音レベルの最大値			音源から予測地点までの				夜間の騒音レベルの最大値	
		X	Y	Z	LA,Fmax (dB)	周波数 (Hz)	根拠	距離 (m)	行路差 (δ)	距離減衰 (dB)	回折減衰 (dB)	LA,Fmax (dB)	騒音種別毎最大音源

予測地点=[ d' ]	X	Y	Z
予測地点座標=	23.5	40.2	1.5

- ・用途地域【指定無し】
- ・地域の類型【B類型】
- ・区域の区分【第2種区域】

夜間の騒音レベルの最大値= **52.0**【45dB以下】

①自動車騒音=	52.0
②定常騒音=	25.1
③変動騒音=	-
④衝撃騒音=	-

①自動車騒音の騒音予測

予測地点=[ d' ]

記号	内容	主要分割中点座標(m)			A特性音響パワーレベル			主要分割中点から予測地点までの				夜間の騒音レベルの最大値	
		X	Y	Z	LWA (dB)	根拠	距離 (m)	行路差 (δ)	距離減衰 (dB)	回折減衰 (dB)	LpA (dB)	騒音種別毎最大音源	
C001	一般乗用車・乗用車	30.6	62.2	-0.3	82.0	手引き	23.2		-27.3			46.7	
C002	一般乗用車・乗用車	30.5	50.6	0.0	82.0	手引き	12.6		-22.0			52.0	*
C003	一般乗用車・乗用車	31.4	50.0	0.0	82.0	手引き	12.7		-22.1			51.9	
C004	一般乗用車・乗用車	48.6	50.0	-0.1	82.0	手引き	27.0		-28.6			45.4	
C005	一般乗用車・乗用車	64.8	50.2	-0.1	82.0	手引き	42.5		-32.6			41.4	
C006	一般乗用車・乗用車	64.8	54.5	-0.2	82.0	手引き	43.7		-32.8			41.2	
C007	一般乗用車・乗用車	48.6	61.0	-0.3	82.0	手引き	32.7		-30.3			43.7	
C008	一般乗用車・乗用車	31.4	61.7	-0.3	82.0	手引き	23.0		-27.2			46.8	
C009	一般乗用車・乗用車	64.7	60.8	-0.5	82.0	手引き	46.1		-33.3			40.7	
C010	一般乗用車・乗用車	65.7	54.2	-0.2	82.0	手引き	44.4		-33.0			41.0	
C011	一般乗用車・乗用車	93.2	61.0	-0.3	82.0	手引き	72.7		-37.2			36.8	
C012	一般乗用車・乗用車	93.3	41.0	-0.4	82.0	手引き	69.8		-36.9			37.1	
C013	一般乗用車・乗用車	93.3	36.4	-0.4	82.0	手引き	69.9		-36.9			37.1	
C014	一般乗用車・乗用車	82.2	12.0	-0.8	82.0	手引き	65.1		-36.3			37.7	
C015	一般乗用車・乗用車	82.1	36.3	-0.4	82.0	手引き	58.7		-35.4			38.6	
C016	一般乗用車・乗用車	82.1	38.4	-0.4	82.0	手引き	58.7		-35.4			38.6	
C017	一般乗用車・乗用車	82.5	54.5	-0.2	82.0	手引き	60.7		-35.7			38.3	
C018	一般乗用車・乗用車	83.2	60.5	-0.3	82.0	手引き	63.0		-36.0			38.0	

②定常騒音の騒音予測

予測地点=[ d' ]

記号	内容	音源の座標(m)			基準距離における騒音レベル			音源から予測地点までの				夜間の騒音レベルの最大値		
		X	Y	Z	LpA (dB)	周波数 (Hz)	根拠	距離 (m)	行路差 (δ)	距離減衰 (dB)	回折減衰 (dB)	LpA (dB)	騒音種別毎最大音源	
T101	キュービクル	34.5	23.2	6.0	48.5	不明	類似カタログ値	20.7		-26.3			22.2	
T201	室外機(冷凍・冷蔵用)	41.2	23.2	6.0	53.0	不明	カタログ値	24.9		-27.9			25.1	*
T202	室外機(冷凍・冷蔵用)	42.7	23.2	6.0	53.0	不明	カタログ値	26.0		-28.3			24.7	
T203	室外機(冷凍・冷蔵用)	33.9	14.0	6.0	46.0	不明	カタログ値	28.5		-29.1			16.9	

③変動騒音の騒音予測

予測地点=[ d' ]

記号	内容	音源の座標(m)			基準距離における騒音レベルの最大値			音源から予測地点までの				夜間の騒音レベルの最大値	
		X	Y	Z	LA,Fmax (dB)	周波数 (Hz)	根拠	距離 (m)	行路差 (δ)	距離減衰 (dB)	回折減衰 (dB)	LA,Fmax (dB)	騒音種別毎最大音源

④衝撃騒音の騒音予測

予測地点=[ d' ]

記号	内容	音源の座標(m)			基準距離における騒音レベルの最大値			音源から予測地点までの				夜間の騒音レベルの最大値	
		X	Y	Z	LA,Fmax (dB)	周波数 (Hz)	根拠	距離 (m)	行路差 (δ)	距離減衰 (dB)	回折減衰 (dB)	LA,Fmax (dB)	騒音種別毎最大音源

(民地側)

予測地点=[ A ]	X	Y	Z
予測地点座標=	31.7	103.1	1.2

夜間の騒音レベルの最大値= 43.5 [45dB以下]

- ・用途地域【指定無し】
- ・地域の類型【B類型】
- ・区域の区分【第2種区域】

- ①自動車騒音= 43.5
- ②定常騒音= 14.9
- ③変動騒音= -
- ④衝撃騒音= -

①自動車騒音の騒音予測

予測地点=[ A ]

記号	内容	主要分割中点座標(m)			A特性音響パワーレベル			主要分割中点から予測地点までの				夜間の騒音レベルの最大値	
		X	Y	Z	LWA (dB)	根拠	距離 (m)	行路差 (δ)	距離減衰 (dB)	回折減衰 (dB)	LpA (dB)	騒音種別毎最大音源	
C001	一般乗用車・乗用車	31.5	69.6	-0.5	82.0	手引き	33.6		-30.5		43.5	*	
C002	一般乗用車・乗用車	30.5	61.2	-0.3	82.0	手引き	42.0		-32.5		41.5		
C003	一般乗用車・乗用車	31.4	50.0	0.0	82.0	手引き	53.1		-34.5		39.5		
C004	一般乗用車・乗用車	48.6	50.0	-0.1	82.0	手引き	55.7		-34.9		39.1		
C005	一般乗用車・乗用車	64.8	54.0	-0.2	82.0	手引き	59.3		-35.5		38.5		
C006	一般乗用車・乗用車	64.8	60.1	-0.3	82.0	手引き	54.3		-34.7		39.3		
C007	一般乗用車・乗用車	48.6	61.0	-0.3	82.0	手引き	45.4		-33.1		40.9		
C008	一般乗用車・乗用車	31.4	61.7	-0.3	82.0	手引き	41.4		-32.3		41.7		
C009	一般乗用車・乗用車	63.6	68.4	-0.3	82.0	手引き	47.2		-33.5		40.5		
C010	一般乗用車・乗用車	65.7	54.2	-0.2	82.0	手引き	59.6		-35.5		38.5		
C011	一般乗用車・乗用車	91.9	68.9	-0.4	82.0	手引き	69.2		-36.8		37.2		
C012	一般乗用車・乗用車	93.3	59.4	-0.3	82.0	手引き	75.5		-37.6		36.4		
C013	一般乗用車・乗用車	93.3	36.4	-0.4	82.0	手引き	90.8		-39.2		34.8		
C014	一般乗用車・乗用車	82.2	12.0	-0.8	82.0	手引き	104.2		-40.4		33.6		
C015	一般乗用車・乗用車	82.1	36.3	-0.4	82.0	手引き	83.7		-38.5		35.5		
C016	一般乗用車・乗用車	82.5	53.3	-0.2	82.0	手引き	71.1		-37.0		37.0		
C017	一般乗用車・乗用車	82.6	60.2	-0.3	82.0	手引き	66.6		-36.5		37.5		
C018	一般乗用車・乗用車	83.2	60.5	-0.3	82.0	手引き	66.8		-36.5		37.5		

②定常騒音の騒音予測

予測地点=[ A ]

記号	内容	音源の座標(m)			基準距離における騒音レベル			音源から予測地点までの				夜間の騒音レベルの最大値	
		X	Y	Z	LpA (dB)	周波数 (Hz)	根拠	距離 (m)	行路差 (δ)	距離減衰 (dB)	回折減衰 (dB)	LpA (dB)	騒音種別毎最大音源
T101	キュービクル	34.5	23.2	6.0	48.5	不明	類似カタログ値	80.2		-38.1		10.4	
T201	室外機(冷凍・冷蔵用)	41.2	23.2	6.0	53.0	不明	カタログ値	80.6		-38.1		14.9	*
T202	室外機(冷凍・冷蔵用)	42.7	23.2	6.0	53.0	不明	カタログ値	80.8		-38.1		14.9	
T203	室外機(冷凍・冷蔵用)	33.9	14.0	6.0	46.0	不明	カタログ値	89.3		-39.0		7.0	

③変動騒音の騒音予測

予測地点=[ A ]

記号	内容	音源の座標(m)			基準距離における騒音レベルの最大値			音源から予測地点までの				夜間の騒音レベルの最大値	
		X	Y	Z	LA, Fmax (dB)	周波数 (Hz)	根拠	距離 (m)	行路差 (δ)	距離減衰 (dB)	回折減衰 (dB)	LA, Fmax (dB)	騒音種別毎最大音源

④衝撃騒音の騒音予測

予測地点=[ A ]

記号	内容	音源の座標(m)			基準距離における騒音レベルの最大値			音源から予測地点までの				夜間の騒音レベルの最大値	
		X	Y	Z	LA, Fmax (dB)	周波数 (Hz)	根拠	距離 (m)	行路差 (δ)	距離減衰 (dB)	回折減衰 (dB)	LA, Fmax (dB)	騒音種別毎最大音源

予測地点=[ B ]	X	Y	Z
予測地点座標=	192.7	81.4	1.1

夜間の騒音レベルの最大値= 33.9 [45dB以下]

- ・用途地域【指定無し】
- ・地域の類型【B類型】
- ・区域の区分【第2種区域】

- ①自動車騒音= 33.9
- ②定常騒音= 8.9
- ③変動騒音= -
- ④衝撃騒音= -

①自動車騒音の騒音予測

予測地点=[ B ]

記号	内容	主要分割中点座標(m)			A特性音響パワーレベル			主要分割中点から予測地点までの				夜間の騒音レベルの最大値	
		X	Y	Z	LWA (dB)	根拠	距離 (m)	行路差 (δ)	距離減衰 (dB)	回折減衰 (dB)	LpA (dB)	騒音種別毎最大音源	
C001	一般乗用車・乗用車	31.5	69.6	-0.5	82.0	手引き	161.6		-44.2		29.8		
C002	一般乗用車・乗用車	30.5	61.2	-0.3	82.0	手引き	163.4		-44.3		29.7		
C003	一般乗用車・乗用車	46.9	50.0	-0.1	82.0	手引き	149.1		-43.5		30.5		
C004	一般乗用車・乗用車	63.9	50.0	-0.1	82.0	手引き	132.5		-42.4		31.6		
C005	一般乗用車・乗用車	64.8	54.0	-0.2	82.0	手引き	130.8		-42.3		31.7		
C006	一般乗用車・乗用車	64.8	60.1	-0.3	82.0	手引き	129.6		-42.3		31.7		
C007	一般乗用車・乗用車	63.9	60.5	-0.3	82.0	手引き	130.4		-42.3		31.7		
C008	一般乗用車・乗用車	46.9	61.1	-0.3	82.0	手引き	147.2		-43.4		30.6		
C009	一般乗用車・乗用車	64.6	61.7	-0.5	82.0	手引き	129.6		-42.3		31.7		
C010	一般乗用車・乗用車	81.6	54.2	-0.2	82.0	手引き	114.4		-41.2		32.8		
C011	一般乗用車・乗用車	92.6	64.5	-0.3	82.0	手引き	101.5		-40.1		33.9	*	
C012	一般乗用車・乗用車	93.3	59.4	-0.3	82.0	手引き	101.8		-40.2		33.8		
C013	一般乗用車・乗用車	93.3	36.4	-0.4	82.0	手引き	109.1		-40.8		33.2		
C014	一般乗用車・乗用車	92.7	14.2	-0.8	82.0	手引き	120.5		-41.6		32.4		
C015	一般乗用車・乗用車	82.1	36.3	-0.4	82.0	手引き	119.4		-41.5		32.5		
C016	一般乗用車・乗用車	82.5	53.3	-0.2	82.0	手引き	113.7		-41.1		32.9		
C017	一般乗用車・乗用車	82.6	60.2	-0.3	82.0	手引き	112.1		-41.0		33.0		
C018	一般乗用車・乗用車	92.7	60.5	-0.3	82.0	手引き	102.1		-40.2		33.8		

②定常騒音の騒音予測

予測地点=[ B ]

記号	内容	音源の座標(m)			基準距離における騒音レベル			音源から予測地点までの				夜間の騒音レベルの最大値	
		X	Y	Z	LpA (dB)	周波数 (Hz)	根拠	距離 (m)	行路差 (δ)	距離減衰 (dB)	回折減衰 (dB)	LpA (dB)	騒音種別毎最大音源
T101	キュービクル	34.5	23.2	6.0	48.5	不明	類似カタログ値	168.6		-44.5		4.0	
T201	室外機(冷凍・冷蔵用)	41.2	23.2	6.0	53.0	不明	カタログ値	162.3		-44.2		8.8	
T202	室外機(冷凍・冷蔵用)	42.7	23.2	6.0	53.0	不明	カタログ値	160.9		-44.1		8.9	*
T203	室外機(冷凍・冷蔵用)	33.9	14.0	6.0	46.0	不明	カタログ値	172.5		-44.7		1.3	

③変動騒音の騒音予測

予測地点=[ B ]

記号	内容	音源の座標(m)			基準距離における騒音レベルの最大値			音源から予測地点までの				夜間の騒音レベルの最大値	
		X	Y	Z	LA, Fmax (dB)	周波数 (Hz)	根拠	距離 (m)	行路差 (δ)	距離減衰 (dB)	回折減衰 (dB)	LA, Fmax (dB)	騒音種別毎最大音源

④衝撃騒音の騒音予測

予測地点=[ B ]

記号	内容	音源の座標(m)			基準距離における騒音レベルの最大値			音源から予測地点までの				夜間の騒音レベルの最大値	
		X	Y	Z	LA, Fmax (dB)	周波数 (Hz)	根拠	距離 (m)	行路差 (δ)	距離減衰 (dB)	回折減衰 (dB)	LA, Fmax (dB)	騒音種別毎最大音源

予測地点=[ C ]	X	Y	Z
予測地点座標=	74.0	-9.1	0.2

夜間の騒音レベルの最大値= **46.9** [45dB以下]

- ・用途地域【指定無し】
- ・地域の類型【B類型】
- ・区域の区分【第2種区域】

- ①自動車騒音= **46.9**
- ②定常騒音= **19.9**
- ③変動騒音= **-**
- ④衝撃騒音= **-**

①自動車騒音の騒音予測

予測地点=[ C ]

記号	内容	主要分割中点座標(m)			A特性音響パワーレベル		主要分割中点から予測地点までの				夜間の騒音レベルの最大値	
		X	Y	Z	LWA (dB)	根拠	距離 (m)	行路差 (δ)	距離減衰 (dB)	回折減衰 (dB)	LpA (dB)	騒音種別毎最大音源
C001	一般乗用車・乗用車	30.6	62.2	-0.3	82.0	手引き	83.5		-38.4		35.6	
C002	一般乗用車・乗用車	30.5	50.6	0.0	82.0	手引き	73.9		-37.4		36.6	
C003	一般乗用車・乗用車	46.9	50.0	-0.1	82.0	手引き	65.1		-36.3		37.7	
C004	一般乗用車・乗用車	63.9	50.0	-0.1	82.0	手引き	60.0		-35.6		38.4	
C005	一般乗用車・乗用車	64.8	50.2	-0.1	82.0	手引き	60.1		-35.6		38.4	
C006	一般乗用車・乗用車	64.8	54.5	-0.2	82.0	手引き	64.3		-36.2		37.8	
C007	一般乗用車・乗用車	63.9	60.5	-0.3	82.0	手引き	70.3		-36.9		37.1	
C008	一般乗用車・乗用車	46.9	61.1	-0.3	82.0	手引き	75.3		-37.5		36.5	
C009	一般乗用車・乗用車	64.7	60.8	-0.5	82.0	手引き	70.6		-37.0		37.0	
C010	一般乗用車・乗用車	74.5	54.2	-0.2	82.0	手引き	63.3		-36.0		38.0	
C011	一般乗用車・乗用車	93.2	61.0	-0.3	82.0	手引き	72.7		-37.2		36.8	
C012	一般乗用車・乗用車	93.3	38.7	-0.4	82.0	手引き	51.6		-34.2		39.8	
C013	一般乗用車・乗用車	93.3	15.4	-0.8	82.0	手引き	31.2		-29.9		44.1	
C014	一般乗用車・乗用車	82.2	12.0	-0.8	82.0	手引き	22.7		-27.1		46.9	*
C015	一般乗用車・乗用車	81.6	13.2	-0.8	82.0	手引き	23.6		-27.4		46.6	
C016	一般乗用車・乗用車	82.1	38.4	-0.4	82.0	手引き	48.2		-33.7		40.3	
C017	一般乗用車・乗用車	82.5	54.5	-0.2	82.0	手引き	64.2		-36.1		37.9	
C018	一般乗用車・乗用車	83.2	60.5	-0.3	82.0	手引き	70.2		-36.9		37.1	

②定常騒音の騒音予測

予測地点=[ C ]

記号	内容	音源の座標(m)			基準距離における騒音レベル			音源から予測地点までの				夜間の騒音レベルの最大値	
		X	Y	Z	LpA (dB)	周波数 (Hz)	根拠	距離 (m)	行路差 (δ)	距離減衰 (dB)	回折減衰 (dB)	LpA (dB)	騒音種別毎最大音源
T101	キュービクル	34.5	23.2	6.0	48.5	不明	類似カタログ値	51.4		-34.2		14.3	
T201	室外機(冷凍・冷蔵用)	41.2	23.2	6.0	53.0	不明	カタログ値	46.4		-33.3		19.7	
T202	室外機(冷凍・冷蔵用)	42.7	23.2	6.0	53.0	不明	カタログ値	45.4		-33.1		19.9	*
T203	室外機(冷凍・冷蔵用)	33.9	14.0	6.0	46.0	不明	カタログ値	46.7		-33.4		12.6	

③変動騒音の騒音予測

予測地点=[ C ]

記号	内容	音源の座標(m)			基準距離における騒音レベルの最大値			音源から予測地点までの				夜間の騒音レベルの最大値	
		X	Y	Z	LA, Fmax (dB)	周波数 (Hz)	根拠	距離 (m)	行路差 (δ)	距離減衰 (dB)	回折減衰 (dB)	LA, Fmax (dB)	騒音種別毎最大音源

④衝撃騒音の騒音予測

予測地点=[ C ]

記号	内容	音源の座標(m)			基準距離における騒音レベルの最大値			音源から予測地点までの				夜間の騒音レベルの最大値	
		X	Y	Z	LA, Fmax (dB)	周波数 (Hz)	根拠	距離 (m)	行路差 (δ)	距離減衰 (dB)	回折減衰 (dB)	LA, Fmax (dB)	騒音種別毎最大音源

予測地点=[ D ]	X	Y	Z
予測地点座標=	11.2	38.2	0.8

夜間の騒音レベルの最大値= **46.8** [45dB以下]

- ・用途地域【指定無し】
- ・地域の類型【B類型】
- ・区域の区分【第2種区域】

- ①自動車騒音= **46.8**
- ②定常騒音= **22.4**
- ③変動騒音= **-**
- ④衝撃騒音= **-**

①自動車騒音の騒音予測

予測地点=[ D ]

記号	内容	主要分割中点座標(m)			A特性音響パワーレベル		主要分割中点から予測地点までの				夜間の騒音レベルの最大値	
		X	Y	Z	LWA (dB)	根拠	距離 (m)	行路差 (δ)	距離減衰 (dB)	回折減衰 (dB)	LpA (dB)	騒音種別毎最大音源
C001	一般乗用車・乗用車	30.6	62.2	-0.3	82.0	手引き	30.8		-29.8		44.2	
C002	一般乗用車・乗用車	30.5	50.6	0.0	82.0	手引き	22.9		-27.2		46.8	*
C003	一般乗用車・乗用車	31.4	50.0	0.0	82.0	手引き	23.3		-27.4		46.6	
C004	一般乗用車・乗用車	48.6	50.0	-0.1	82.0	手引き	39.2		-31.9		42.1	
C005	一般乗用車・乗用車	64.8	50.2	-0.1	82.0	手引き	54.9		-34.8		39.2	
C006	一般乗用車・乗用車	64.8	54.5	-0.2	82.0	手引き	56.0		-35.0		39.0	
C007	一般乗用車・乗用車	48.6	61.0	-0.3	82.0	手引き	43.8		-32.8		41.2	
C008	一般乗用車・乗用車	31.4	61.7	-0.3	82.0	手引き	30.9		-29.8		44.2	
C009	一般乗用車・乗用車	64.7	60.8	-0.5	82.0	手引き	58.1		-35.3		38.7	
C010	一般乗用車・乗用車	65.7	54.2	-0.2	82.0	手引き	56.8		-35.1		38.9	
C011	一般乗用車・乗用車	93.2	61.0	-0.3	82.0	手引き	85.1		-38.6		35.4	
C012	一般乗用車・乗用車	93.3	38.7	-0.4	82.0	手引き	82.1		-38.3		35.7	
C013	一般乗用車・乗用車	93.3	36.4	-0.4	82.0	手引き	82.1		-38.3		35.7	
C014	一般乗用車・乗用車	82.2	12.0	-0.8	82.0	手引き	75.6		-37.6		36.4	
C015	一般乗用車・乗用車	82.1	36.3	-0.4	82.0	手引き	70.9		-37.0		37.0	
C016	一般乗用車・乗用車	82.1	38.4	-0.4	82.0	手引き	70.9		-37.0		37.0	
C017	一般乗用車・乗用車	82.5	54.5	-0.2	82.0	手引き	73.1		-37.3		36.7	
C018	一般乗用車・乗用車	83.2	60.5	-0.3	82.0	手引き	75.3		-37.5		36.5	

②定常騒音の騒音予測

予測地点=[ D ]

記号	内容	音源の座標(m)			基準距離における騒音レベル			音源から予測地点までの				夜間の騒音レベルの最大値	
		X	Y	Z	LpA (dB)	周波数 (Hz)	根拠	距離 (m)	行路差 (δ)	距離減衰 (dB)	回折減衰 (dB)	LpA (dB)	騒音種別毎最大音源
T101	キュービクル	34.5	23.2	6.0	48.5	不明	類似カタログ値	28.2		-29.0		19.5	
T201	室外機(冷凍・冷蔵用)	41.2	23.2	6.0	53.0	不明	カタログ値	34.0		-30.6		22.4	*
T202	室外機(冷凍・冷蔵用)	42.7	23.2	6.0	53.0	不明	カタログ値	35.3		-31.0		22.0	
T203	室外機(冷凍・冷蔵用)	33.9	14.0	6.0	46.0	不明	カタログ値	33.6		-30.5		15.5	

③変動騒音の騒音予測

予測地点=[ D ]

記号	内容	音源の座標(m)			基準距離における騒音レベルの最大値			音源から予測地点までの				夜間の騒音レベルの最大値	
		X	Y	Z	LA, Fmax (dB)	周波数 (Hz)	根拠	距離 (m)	行路差 (δ)	距離減衰 (dB)	回折減衰 (dB)	LA, Fmax (dB)	騒音種別毎最大音源

④衝撃騒音の騒音予測

予測地点=[ D ]

記号	内容	音源の座標(m)			基準距離における騒音レベルの最大値			音源から予測地点までの				夜間の騒音レベルの最大値	
		X	Y	Z	LA, Fmax (dB)	周波数 (Hz)	根拠	距離 (m)	行路差 (δ)	距離減衰 (dB)	回折減衰 (dB)	LA, Fmax (dB)	騒音種別毎最大音源

<参考\_来客自動車走行音が類似実測 (61.2dB) の場合>

予測地点=C	X	Y	Z
予測地点座標=	74.0	-9.1	0.2

夜間の騒音レベルの最大値= 26.1 [45dB以下]

- ・用途地域【指定無し】
- ・地域の類型【B類型】
- ・区域の区分【第2種区域】

- ①自動車騒音= 26.1
- ②定常騒音= 19.9
- ③変動騒音= -
- ④衝撃騒音= -

①自動車騒音の騒音予測

音源		主要分割中点座標(m)			A特性音響パワーレベル			主要分割中点から予測地点までの			夜間の騒音レベルの最大値	
記号	内容	X	Y	Z	LWA (dB)	根拠	距離 (m)	行路差 (δ)	距離減衰 (dB)	回折減衰 (dB)	LpA (dB)	騒音種別毎最大音源
C001	一般乗客車・乗用車	30.6	62.2	-0.3	61.2	類似実測	83.5		-38.4		14.8	
C002	一般乗客車・乗用車	30.5	50.6	0.0	61.2	類似実測	73.9		-37.4		15.8	
C003	一般乗客車・乗用車	46.9	50.0	-0.1	61.2	類似実測	65.1		-36.3		16.9	
C004	一般乗客車・乗用車	63.9	50.0	-0.1	61.2	類似実測	60.0		-35.6		17.6	
C005	一般乗客車・乗用車	64.8	50.2	-0.1	61.2	類似実測	60.1		-35.6		17.6	
C006	一般乗客車・乗用車	64.8	54.5	-0.2	61.2	類似実測	64.3		-36.2		17.0	
C007	一般乗客車・乗用車	63.9	60.5	-0.3	61.2	類似実測	70.3		-36.9		16.3	
C008	一般乗客車・乗用車	46.9	61.1	-0.3	61.2	類似実測	75.3		-37.5		15.7	
C009	一般乗客車・乗用車	64.7	60.8	-0.5	61.2	類似実測	70.6		-37.0		16.2	
C010	一般乗客車・乗用車	74.5	54.2	-0.2	61.2	類似実測	63.3		-36.0		17.2	
C011	一般乗客車・乗用車	93.2	61.0	-0.3	61.2	類似実測	72.7		-37.2		16.0	
C012	一般乗客車・乗用車	93.3	38.7	-0.4	61.2	類似実測	51.6		-34.2		19.0	
C013	一般乗客車・乗用車	93.3	15.4	-0.8	61.2	類似実測	31.2		-29.9		23.3	
C014	一般乗客車・乗用車	82.2	12.0	-0.8	61.2	類似実測	22.7		-27.1		26.1	*
C015	一般乗客車・乗用車	81.6	13.2	-0.8	61.2	類似実測	23.6		-27.4		25.8	
C016	一般乗客車・乗用車	82.1	38.4	-0.4	61.2	類似実測	48.2		-33.7		19.5	
C017	一般乗客車・乗用車	82.5	54.5	-0.2	61.2	類似実測	64.2		-36.1		17.1	
C018	一般乗客車・乗用車	83.2	60.5	-0.3	61.2	類似実測	70.2		-36.9		16.3	

②定常騒音の騒音予測

音源		音源の座標(m)			基準距離における騒音レベル			音源から予測地点までの			夜間の騒音レベルの最大値		
記号	内容	X	Y	Z	LpA (dB)	周波数 (Hz)	根拠	距離 (m)	行路差 (δ)	距離減衰 (dB)	回折減衰 (dB)	LpA (dB)	騒音種別毎最大音源
T101	キュービクル	34.5	23.2	6.0	48.5	不明	類似カタログ値	51.4		-34.2		14.3	
T201	室外機(冷凍・冷蔵用)	41.2	23.2	6.0	53.0	不明	カタログ値	46.4		-33.3		19.7	
T202	室外機(冷凍・冷蔵用)	42.7	23.2	6.0	53.0	不明	カタログ値	45.4		-33.1		19.9	*
T203	室外機(冷凍・冷蔵用)	33.9	14.0	6.0	46.0	不明	カタログ値	46.7		-33.4		12.6	

③変動騒音の騒音予測

音源		音源の座標(m)			基準距離における騒音レベルの最大値			音源から予測地点までの			夜間の騒音レベルの最大値		
記号	内容	X	Y	Z	LA,Fmax (dB)	周波数 (Hz)	根拠	距離 (m)	行路差 (δ)	距離減衰 (dB)	回折減衰 (dB)	LA,Fmax (dB)	騒音種別毎最大音源

④衝撃騒音の騒音予測

音源		音源の座標(m)			基準距離における騒音レベルの最大値			音源から予測地点までの			夜間の騒音レベルの最大値		
記号	内容	X	Y	Z	LA,Fmax (dB)	周波数 (Hz)	根拠	距離 (m)	行路差 (δ)	距離減衰 (dB)	回折減衰 (dB)	LA,Fmax (dB)	騒音種別毎最大音源

予測地点=D	X	Y	Z
予測地点座標=	11.2	38.2	0.8

夜間の騒音レベルの最大値= 26.0 [45dB以下]

- ・用途地域【指定無し】
- ・地域の類型【B類型】
- ・区域の区分【第2種区域】

- ①自動車騒音= 26.0
- ②定常騒音= 22.4
- ③変動騒音= -
- ④衝撃騒音= -

①自動車騒音の騒音予測

音源		主要分割中点座標(m)			A特性音響パワーレベル			主要分割中点から予測地点までの			夜間の騒音レベルの最大値	
記号	内容	X	Y	Z	LWA (dB)	根拠	距離 (m)	行路差 (δ)	距離減衰 (dB)	回折減衰 (dB)	LpA (dB)	騒音種別毎最大音源
C001	一般乗客車・乗用車	30.6	62.2	-0.3	61.2	類似実測	30.8		-29.8		23.4	
C002	一般乗客車・乗用車	30.5	50.6	0.0	61.2	類似実測	22.9		-27.2		26.0	*
C003	一般乗客車・乗用車	31.4	50.0	0.0	61.2	類似実測	23.3		-27.4		25.8	
C004	一般乗客車・乗用車	48.6	50.0	-0.1	61.2	類似実測	39.2		-31.9		21.3	
C005	一般乗客車・乗用車	64.8	50.2	-0.1	61.2	類似実測	54.9		-34.8		18.4	
C006	一般乗客車・乗用車	64.8	54.5	-0.2	61.2	類似実測	56.0		-35.0		18.2	
C007	一般乗客車・乗用車	48.6	61.0	-0.3	61.2	類似実測	43.8		-32.8		20.4	
C008	一般乗客車・乗用車	31.4	61.7	-0.3	61.2	類似実測	30.9		-29.8		23.4	
C009	一般乗客車・乗用車	64.7	60.8	-0.5	61.2	類似実測	58.1		-35.3		17.9	
C010	一般乗客車・乗用車	65.7	54.2	-0.2	61.2	類似実測	56.8		-35.1		18.1	
C011	一般乗客車・乗用車	93.2	61.0	-0.3	61.2	類似実測	85.1		-38.6		14.6	
C012	一般乗客車・乗用車	93.3	38.7	-0.4	61.2	類似実測	82.1		-38.3		14.9	
C013	一般乗客車・乗用車	93.3	36.4	-0.4	61.2	類似実測	82.1		-38.3		14.9	
C014	一般乗客車・乗用車	82.2	12.0	-0.8	61.2	類似実測	75.6		-37.6		15.6	
C015	一般乗客車・乗用車	82.1	36.3	-0.4	61.2	類似実測	70.9		-37.0		16.2	
C016	一般乗客車・乗用車	82.1	38.4	-0.4	61.2	類似実測	70.9		-37.0		16.2	
C017	一般乗客車・乗用車	82.5	54.5	-0.2	61.2	類似実測	73.1		-37.3		15.9	
C018	一般乗客車・乗用車	83.2	60.5	-0.3	61.2	類似実測	75.3		-37.5		15.7	

②定常騒音の騒音予測

音源		音源の座標(m)			基準距離における騒音レベル			音源から予測地点までの			夜間の騒音レベルの最大値		
記号	内容	X	Y	Z	LpA (dB)	周波数 (Hz)	根拠	距離 (m)	行路差 (δ)	距離減衰 (dB)	回折減衰 (dB)	LpA (dB)	騒音種別毎最大音源
T101	キュービクル	34.5	23.2	6.0	48.5	不明	類似カタログ値	28.2		-29.0		19.5	
T201	室外機(冷凍・冷蔵用)	41.2	23.2	6.0	53.0	不明	カタログ値	34.0		-30.6		22.4	*
T202	室外機(冷凍・冷蔵用)	42.7	23.2	6.0	53.0	不明	カタログ値	35.3		-31.0		22.0	
T203	室外機(冷凍・冷蔵用)	33.9	14.0	6.0	46.0	不明	カタログ値	33.6		-30.5		15.5	

③変動騒音の騒音予測

音源		音源の座標(m)			基準距離における騒音レベルの最大値			音源から予測地点までの			夜間の騒音レベルの最大値		
記号	内容	X	Y	Z	LA,Fmax (dB)	周波数 (Hz)	根拠	距離 (m)	行路差 (δ)	距離減衰 (dB)	回折減衰 (dB)	LA,Fmax (dB)	騒音種別毎最大音源

④衝撃騒音の騒音予測

音源		音源の座標(m)			基準距離における騒音レベルの最大値			音源から予測地点までの			夜間の騒音レベルの最大値		
記号	内容	X	Y	Z	LA,Fmax (dB)	周波数 (Hz)	根拠	距離 (m)	行路差 (δ)	距離減衰 (dB)	回折減衰 (dB)	LA,Fmax (dB)	騒音種別毎最大音源

## 参 考 资 料



変圧器の騒音計算書

平成24年1月31日

件名  
電力会社 九州電力  
図面番号

1. キュービクルの函体構成・収納変圧器

変圧器の種類		油入り		
		距離1	距離2	距離3
		2.0m	3.0m	4.0m
*キュービクルと測定点の距離 d =				
*測定点と変圧器の距離 di 計算				
No.	函体	収納変圧器	測定点-変圧器距離 di (m)	距離3
1	幅(m)	容量(kVA)	距離1	距離2
2	0.8	150	2.2	3.1
3	0.8	200	2.0	3.0
4	0.8			4.0
5				
6				
7				
8				
9				
10				

\*函体の中心に近い最大の変圧器の正面を測定点としてここから各変圧器までの距離を計算します。

2. 各変圧器の騒音 : dBi

dBi : 測定点における各変圧器の騒音  
dBs : JIS規格に従って測定した騒音値[dB]  
di : JIS規格の測定面から問題になる点までの距離[m]  
A : 変圧器の幅[m]  
H : 変圧器の高さ[m]  
ε : 函体による減衰 5[dB] (実験値)

$$dBi = dBs - 4.4 - 20 \log \frac{d}{\sqrt{(A \cdot H)}} - \epsilon$$

函体 No.	変圧器		騒音dB(dB)				
	容量(kVA)	幅(m)	高さ(m)	IS騒音dBs(dB)	距離1	距離2	距離3
1	150	0.68	1.09	56	0	0	0
2	200	0.89	1.06	56	38.5	35.5	33
3					40.3	36.8	34.3
4					0	0	0
5					0	0	0
6					0	0	0
7					0	0	0
8					0	0	0
9					0	0	0
10					0	0	0

\*JISの騒音規格値を基準として測定点における各変圧器の騒音を計算します。

合成騒音 : dBn

$$dB_N = 10 \log \left\{ \sum_{i=1}^n 10^{\frac{dB_i}{10}} \right\}$$

dBi : i番目変圧器の受音点の騒音値[dB]

\*測定点における騒音合成音量を計算します。

2.0 m地点における合成騒音dB <sub>N</sub>	3.0 m地点における合成騒音dB <sub>N</sub>	4.0 m地点における合成騒音dB <sub>N</sub>
42.5 (dB)	39.2 (dB)	36.7 (dB)

- \*1. この計算書は変圧器の騒音値としてJISの規格値を使用しています。
- \*2. この計算書では計算上、騒音が最も大きくなるような地点を測定点として計算していますが設置環境等により、実際とは異なる場合があります。
- \*3. 騒音は設置条件や電源環境(高調波)により大きく変化しますので、参考値として取り扱い頂くようお願いいたします。
- \*4. 測定点までの距離が1m未満の場合は計算できないことがあります。

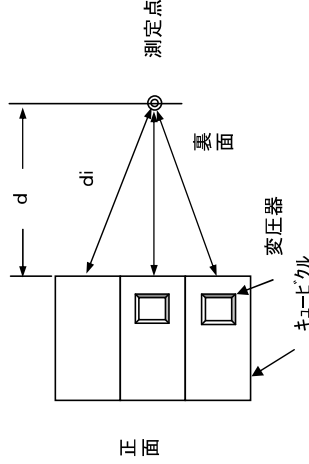





セット名称 **RUSB28033MU**  
仕様表 (室内ユニット) AIU-RP1403H ×2

(室外機) ROA-RP2803HS  
(分岐管) RBC-TWP101

天カセ  
インバータ  
同時ツイン

東芝パッケージエアコン

(空冷インバータヒートポンプ式天井カセット形4方向吹出しタイプ)

[グリーン購入法適合]  
(50/60Hz)

冷房性能 (注1)	定格冷房標準能力	kW	25.0 < 4.9 ~ 28.0 >		室内機	形名	ROA-RP2803HS			
	額熱比	-	0.77			外形寸法	高さ	mm	1,550	
	定格冷房標準エネルギー消費効率	-	2.78 / 2.78			幅	mm	1,010		
	中間冷房標準能力	kW	11.3			奥行	mm	370		
	中間冷房中温能力	kW	12.0			質量	kg	141		
	最小冷房中温能力	kW	6.3			圧縮機	形式	全密閉形		
	最大暖房低温能力	kW	24.0			圧縮機用電動機定格出力	kW	7.16		
	通年エネルギー消費効率	(注5)	3.25 / 3.25			極数		4		
	APF2015 (JIS B 8616:2015)	-	5.6 / 5.6			空気熱交換器		フィンチューブ		
	APF (JIS B 8616:2006)	-	5.0 / 5.0			冷媒制御	(冷)	電子制御弁		
暖房性能 (注1)	定格暖房標準能力	kW	28.0 < 4.6 ~ 35.0 >		室外機	送風装置	送風機	プロペラファン		
	額熱比	-	3.71 / 3.71			標準風量	m³/min	181.5		
	中間暖房標準能力	kW	12.6			電動機	kW	0.200+0.200		
	中間暖房中温能力	kW	7.0			高圧スイッチ	MPa	作動: 4.15 復帰: 3.20		
	最小暖房標準能力	kW	12.6			低圧スイッチ	MPa	-		
	最大暖房低温能力	kW	24.0			保護装置		吐出温度センサー 過電流センサー 圧縮機サーモ		
	通年エネルギー消費効率	(注5)	3.25 / 3.25			ケースヒータ	W	-		
	APF2015 (JIS B 8616:2015)	-	5.6 / 5.6			定格騒音(音響パワーレベル)	(冷) dB	78		
	APF (JIS B 8616:2006)	-	5.0 / 5.0			(暖) dB	80			
	冷房平均エネルギー消費効率	(注5)	3.25 / 3.25			運転音(音圧レベル)	(冷) dB	61		
電気特性 (注1)	電源	(注2)	三相 200V 50/60Hz		(暖) dB	63				
	消費電力	冷房	定格冷房標準	kW	8.99 / 8.99		IPコード	IPX4		
	中間冷房標準	kW	2.15 / 2.15		法定冷凍トン	4.39				
	中間冷房中温	kW	1.84 / 1.84		設計圧力	高圧部	MPa	4.15		
	最小冷房中温	kW	0.830 / 0.830		低圧部	MPa	2.21			
	定格暖房標準	kW	7.55 / 7.55		冷媒・出荷時刻入量	kg	R32・5.20			
	中間暖房標準	kW	2.22 / 2.22		冷媒追加不要の最大実長	m	30			
	最小暖房標準	kW	1.17 / 1.17		冷媒追加量	g/m	主配管: 80 分岐配管: 40			
	最大暖房低温	kW	9.35 / 9.35		室外機・分岐管間	mm	ガス側: φ25.4 液側: φ12.7			
	運転電流	(冷) A	27.3 / 27.3		分岐管・室内ユニット間	mm	ガス側: φ15.9 液側: φ9.5			
室内機	力率	(冷) %	95 / 95		最大実長	m	100			
	始動電流	A	-		最大落差	m	室外機が上の場合: 30 室外機が下の場合: 30			
	形名	AIU-RP1403H				分岐配管最大長さ	m	20		
	外形装	シルバー(溶融亜鉛メッキ鋼板)				分岐配管長さの最大差	m	10		
	高さ	mm	319		漏電遮断器	(注9)	50A, 30mA 0.1sec以下			
	幅	mm	840		手元開閉器容量	A	60			
	奥行	mm	840		開閉器ヒューズ	A	50			
	質量	kg	25		配線用遮断器	A	50			
	空気熱交換器	フィンチューブ				電源配線	線径	電源線こう長(最大)		
	防音・断熱材	発泡ポリスチレン					単線1.6mm	- / -		
送風機	ターボファン				単線2.0mm		- / -			
送風装置	風量	(注8) m³/min	37.5 / 32.0 / 28.5 / 20.5 / 19.5		燃線3.5mm²		- / -			
電動機	kW	0.130		燃線5.5mm²	- / -					
エアフィルタ	天井パネルに付属				燃線8.0mm²		- / -			
運転調整装置	(注4)	リモコンスイッチ		燃線14.0mm²	32 / 32					
ドレン口径(呼び径)	25(塩ビ管)				燃線22.0mm²		51 / 51			
定格騒音(音響パワーレベル)	(注6) dB(A)	61 / 56 / 55 / 53 / 48		燃線38.0mm²	89 / 89					
急/強+/強/弱+/弱				連	室外機・室内ユニット間		75 m以下	単線1.6mm×3本		
運転音(音圧レベル)	(注7) dB(A)	48 / 44 / 42 / 38 / 34		120 m以下	別ケーブル 燃線3.5mm²×2本 燃線3.5mm²×1本					
急/強+/強/弱+/弱				室内A・室内B間	(電源線): 単線1.6mm×2本 (信号線): 燃線0.5mm²×2本					
電熱装置	取付不可				リモコンコード	(室内Aにのみ接続します) (500mまで) VCTF0.5-2.0mm2 2芯 など				
天井パネル	形名	RBC-U41PG(W)(C)(N)(K)				線				
	外形装	(W):グランホワイト(マンセル5PB9/1) (C):マースブラウン(マンセル8.6YR6.7/3.4) (N):アポログレー(マンセル4.5B6.5/0.5) (K)コスミックブラック(マンセルN1)								
	高さ	mm	30							
	幅	mm	950							
	奥行	mm	950							
	質量	kg	5.0							

(注1) 冷房・暖房性能および電気特性は、JIS B 8616:2015による温度条件、基準配管《配管相当長7.5m(P40~P63形は5m)、落差0m》のときの値です。  
(注2) 電源電圧は、変動があった場合でも±10%を超えないようにしてください。  
(注3) 同一室内ユニットを2台使用し、表示は室内ユニット1台あたりの値を示します。  
(注4) 天井パネル・リモコンスイッチは別売部品です。  
リモコンコード配線長は『リモコン外形図』を参照してください。  
(注5) 経済産業省告示213号「エアコンディショナーの性能の向上に関する製造事業者等の判断基準等」  
(通称:省エネ法基準値)における通年エネルギー消費効率は、「APF (JIS B 8616:2006)」が適用されます。  
(注6) 定格騒音(音響パワーレベル)は、JIS B 8616:2015に基づいた値です。  
(注7) 運転音(音圧レベル)は、JIS B 8616:2006に基づいた値です。  
(注8) 定格風量は「急」です。  
(注9) 漏電遮断器が地絡保護専用の場合には手元開閉器+ヒューズ、または配線用遮断器を付けてください。漏電遮断器は、高調波対応品を使用してください。

品名	東芝パッケージエアコン仕様表 (空冷インバータヒートポンプ式天井カセット形4方向吹出しタイプ)	図番	T2521324	04	東芝キャリア株式会社
セット名称	RUSB28033MU	222			

セット名称 **RUSB22433MU**  
仕様表 (室内ユニット) AIU-RP1123H ×2

(室外機) ROA-RP2243HS  
(分岐管) RBC-TWP101

天カセ  
インバータ  
同時ツイン

東芝パッケージエアコン

(空冷インバータヒートポンプ式天井カセット形4方向吹出しタイプ)

[グリーン購入法適合]  
(50/60Hz)

冷房性能 (注1)	定格冷房標準能力	kW	20.0 < 4.9 ~ 22.4 >		室内機	形名		ROA-RP2243HS					
	額熱比	-	0.84			外形寸法	外装		シルキーシールド(マンセル1Y8.5/0.5)				
	定格冷房標準エネルギー消費効率	-	3.45 / 3.45				高さ	mm	1,550				
	中間冷房標準能力	kW	9.0					幅	mm	1,010			
	中間冷房中温能力	kW	9.5			奥行	mm	370					
	最小冷房中温能力	kW	5.6			質量	kg	141					
	暖房性能 (注1)	定格暖房標準能力	kW	22.4 < 4.6 ~ 28.0 >		圧縮機	形式		全密閉形				
		定格暖房標準エネルギー消費効率	-	4.23 / 4.23			圧縮機用電動機定格出力	kW	4.74				
		中間暖房標準能力	kW	10.1			極数		4				
		中間暖房中温能力	kW	5.7		空気熱交換器					フィンチューブ		
最小暖房標準能力	kW	22.1		冷媒制御					(冷) 電子制御弁 (暖) 電子制御弁				
通年エネルギー消費効率 (注5)					室外機	送風装置		送風機		プロペラファン			
APF2015 (JIS B 8616:2015)	-	6.1 / 6.1		標準風量		m³/min	152.5						
APF (JIS B 8616:2006)	-	5.5 / 5.5		電動機		kW	0.200+0.200						
冷暖平均エネルギー消費効率					高圧スイッチ		MPa	動作: 4.15 復帰: 3.20					
電気特性 (注1)	電源		(注2)	三相 200V 50/60Hz		低圧スイッチ		MPa	-				
	消費電力	冷房	定格冷房標準	kW	5.80 / 5.80		保護装置					吐出温度センサー 過電流センサー 圧縮機サーモ	
			中間冷房標準	kW	1.62 / 1.62		ケースヒータ					W	-
			中間冷房中温	kW	1.33 / 1.33		定格騒音(音響パワーレベル)	(冷)	dB		76		
		最小冷房中温	kW	0.650 / 0.650		(注6)	(暖)	dB		76			
		定格暖房標準	kW	5.29 / 5.29		運転音(音圧レベル)	(冷)	dB		58			
		中間暖房標準	kW	1.67 / 1.67		(注7)	(暖)	dB		60			
	運転電流	(冷)	A		17.8 / 17.8		IPコード					IPX4	
			(暖)	A		16.3 / 16.3		法定冷凍トン					3.92
	力率	(冷)	%		94 / 94		設計圧力		高圧部	MPa	4.15		
(暖)		%		94 / 94		低圧部		MPa	2.21				
始動電流		A		- / -		冷媒・出荷時封入量		kg	R32・5.20				
室内機	形名		AIU-RP1123H		冷媒追加不要の最大実長		m	30					
	外装		シルバー(溶融亜鉛メッキ鋼板)		冷媒追加量		g/m	主配管: 40 分岐配管: 40					
	外形寸法	高さ	mm	319		室外機・分岐管間		mm	ガス側: φ25.4 液側: φ9.5				
		幅	mm	840		分岐管・室内ユニット間		mm	ガス側: φ15.9 液側: φ9.5				
		奥行	mm	840		最大実長		m	100				
	質量		kg	25		最大落差		m	室外機が上の場合: 30 室外機が下の場合: 30				
	空気熱交換器		フィンチューブ		分岐配管最大長さ		m	20					
	防音・断熱材		発泡ポリスチレン		分岐配管長さの最大差		m	10					
	送風装置	送風機	ターボファン		漏電遮断器 (注9)		40A, 30mA 0.1sec以下						
		風量 (注8)	m³/min	37.5 / 31.0 / 27.5 / 20.0 / 17.5		手元開閉器容量		A	60				
電動機	急/強+/強/弱+/弱	kW		0.130		開閉器ヒューズ		A	40				
	電圧	V		200		配線用遮断器		A	40				
エアフィルタ		天井パネルに付属		電源配線		線径		電源線こう長(最大)					
運転調整装置 (注4)		リモコンスイッチ		燃線1.6mm		-		-					
ドレン口径 (呼び径)		25(塩ビ管)		燃線2.0mm		-		-					
定格騒音(音響パワーレベル) (注6)	急/強+/強/弱+/弱	dB(A)		61 / 55 / 54 / 52 / 46		燃線3.5mm²		-					
	急/強+/強/弱+/弱	dB(A)		48 / 43 / 41 / 37 / 32		燃線5.5mm²		-					
運転音(音圧レベル) (注7)	急/強+/強/弱+/弱	dB(A)		48 / 43 / 41 / 37 / 32		燃線8.0mm²		25 / 25					
	急/強+/強/弱+/弱	dB(A)		48 / 43 / 41 / 37 / 32		燃線14.0mm²		44 / 44					
電熱装置		取付不可		燃線22.0mm²		70 / 70							
燃線38.0mm²		121 / 121											
天井パネル	形名		RBC-U41PG(W)(C)(N)(K)		運送		室外機・室内ユニット間	75 m以下	単線1.6mm×3本				
	外装		(W):グランホワイト(マンセル5PB9/1) (C):マースブラウン(マンセル8.6YR6.7/3.4) (N):アポログレー(マンセル4.5B6.5/0.5) (K)コスミックブラック(マンセルN1)		120 m以下		別ケーブル		燃線3.5mm²×2本 燃線3.5mm²×1本				
	外形寸法	高さ	mm	30		室内A・室内B間		(電源線): 単線1.6mm×2本 (信号線): 燃線0.5mm²×2本					
		幅	mm	950		リモコンコード		(室内Aにのみ接続します) (500mまで) VCTF0.5-2.0mm² 2芯 など					
奥行		mm	950										
質量		kg	5.0										

(注1) 冷房・暖房性能および電気特性は、JIS B 8616:2015による温度条件、基準配管《配管相当長7.5m(P40~P63形は5m)、落差0m》のときの値です。  
(注2) 電源電圧は、変動があった場合でも±10%を超えないようにしてください。  
(注3) 同一室内ユニットを2台使用し、表示は室内ユニット1台あたりの値を示します。  
(注4) 天井パネル・リモコンスイッチは別売部品です。  
(注5) 経済産業省告示213号「エアコンディショナーの性能の向上に関する製造事業者等の判断基準等」(通称:省エネ法基準値)における通年エネルギー消費効率は、「APF (JIS B 8616:2006)」が適用されます。  
(注6) 定格騒音(音響パワーレベル)は、JIS B 8616:2015に基づいた値です。  
(注7) 運転音(音圧レベル)は、JIS B 8616:2006に基づいた値です。  
(注8) 定格風量は「急」です。  
(注9) 漏電遮断器が地絡保護専用の場合には手元開閉器+ヒューズ、または配線用遮断器を設けてください。漏電遮断器は、高調波対応品を使用してください。

品名	東芝パッケージエアコン仕様表 (空冷インバータヒートポンプ式天井カセット形4方向吹出しタイプ)	図番	T2521323	04	東芝キャリア株式会社
セット名称	RUSB22433MU	222			

## RAS-4013T (W)

JIS C 9612:2013対応

## 東芝ルームエアコン

項目		形名	室内	RAS-4013T (W)	室外	RAS-4013AT	
名称		東芝ルームエアコン イシヨナ(スプリット形)					
機能による種類		冷房・暖房兼用					
冷房能力	定格能力 (kW)	4.0 (0.7~4.3)					
		5.0 (0.7~6.2)					
暖房能力	定格能力 (kW)	4.5					
	低温能力 (kW)	3.17					
COP	冷房時	3.52					
	暖房時	3.35					
	冷暖房平均時	-					
電気特性	電源	相	単相				
		電圧 (V)	100				
		周波数 (Hz)	50/60				
	合計	冷房時	暖房時	暖房低温時			
		運転電流 (A)	13.13	14.79 (最大 20.0)	-		
		消費電力 (W)	1260 (130~1370)	1420 (150~1850)	1640		
力率 (%)	96	96	-				
始動電流 (A)	14.79						
期間消費電力量 (kWh)		冷房時	暖房時	期間合計			
		446	1,098	1,544			
通年エネルギー消費効率 APF		4.9					
運転音 (音響パワーレベル)	冷房時		暖房時		暖房低温時		
	室内	室外	室内	室外	室内	室外	
	62	65	61	67	-	-	
外形寸法	高さ (mm)		室内		室外		
			250		550		
	幅 (mm)		795		780		
	奥行 (mm)		230		290		
質量 (kg)		10		34.5			
冷媒形名		-		R32 (GWP 675)			
冷媒封入量 (kg)		-		0.84			
設計圧力 (MPa)		4.17					
圧縮機出力 (W)		-		800			
送風機出力 (W)		30		43			
風量切替段数		5(強/弱/微/しずか/パワフル)		4(自動切替)			
コンセント・電源プラグ		1Lコンセント 125V 20A		1Lプラグ 125V 20A			
電源コード 機外長 (m)		1.3		-			
据付仕様	配管方式		フレ				
	内外接続配管径 (mm)	液側	φ6.35				
		ガス側	φ9.52				
	内外接続配線径 (mm)		φ2.0(3芯 Fケーブル 1本)				
	チャージレス長 (m)		15				
	接続配管長 (m)		20(配管長が15mを超える場合は20g/m冷媒追加)				
	落差 (m)		10				
室内機配管取り出し方向		右、左、後、左後、右下、左下					
室内カラー	記号		W				
	カタログ記載名		ホワイト				
室外カラー	外観色 (マンセル)		シルキーシェード(1Y8.5/0.5)				

- 仕様表はJIS条件による測定値で、2022年11月15日現在のものです。
- 室外機ユニット外形寸法には、バックドバルブカバーと脚部の突起部分は含まれていません。
- 本仕様書は予告なく変更することがあります。

## (参考) JIS C 9612:2005による表示

期間消費電力量 (kWh)		冷房時	暖房時	期間合計			
		402	1,234	1,636			
通年エネルギー消費効率 APF		4.9					
運転音 (音圧レベル)	冷房時		暖房時		暖房低温時		
	強風 (dB)	室内	室外	室内	室外	室内	室外
	しずか (dB)	46	51	48	52	-	-
		28	-	32	-	-	-

## RAS-3613T (W)

JIS C 9612:2013対応

## 東芝ルームエアコン

項目		形名	室内	RAS-3613T (W)	室外	RAS-3613AT	
名称		東芝ルームエアコン イノナ(スプリット形)					
機能による種類		冷房・暖房兼用					
冷房能力	定格能力 (kW)	3.6 (0.7~3.8)					
		4.2 (0.5~5.0)					
暖房能力	定格能力 (kW)	3.6					
	低温能力 (kW)	3.10					
COP	冷房時	3.82					
	暖房時	3.46					
	冷暖房平均時	-					
電気特性	電源	相	単相				
		電圧 (V)	100				
		周波数 (Hz)	50/60				
	合計	冷房時	暖房時	暖房低温時			
		運転電流 (A)	11.96	11.34 (最大 15.0)	-		
		消費電力 (W)	1160 (120~1200)	1100 (110~1400)	1240		
力率 (%)		97	97	-			
始動電流 (A)	11.96						
期間消費電力量 (kWh)		冷房時	暖房時	期間合計			
		416	974	1,390			
通年エネルギー消費効率 APF		4.9					
運転音 (音響パワーレベル)	冷房時		暖房時		暖房低温時		
	室内	室外	室内	室外	室内	室外	
	62	60	61	63	-	-	
外形寸法	高さ (mm) 幅 (mm) 奥行 (mm)	室内			室外		
		250			550		
		795			780		
		230			290		
質量 (kg)	10			29			
冷媒形名	-			R32 (GWP 675)			
冷媒封入量 (kg)	-			0.63			
設計圧力 (MPa)	4.17						
圧縮機出力 (W)	-			800			
送風機出力 (W)	30			43			
風量切替段数	5(強/弱/微/しずか/パワフル)			4(自動切替)			
コンセント・電源プラグ	平行コンセント 125V 15A			平行プラグ 125V 15A			
電源コード 機外長 (m)	1.3			-			
据付仕様	配管方式		フレ				
	内外接続配管径 (mm)	液側	φ6.35				
		ガス側	φ9.52				
	内外接続配線径 (mm)	φ2.0(3芯 Fケーブル 1本)					
	チャージレス長 (m)	15					
	接続配管長 (m)	20(配管長が15mを超える場合は20g/m冷媒追加)					
	落差 (m)	10					
室内機配管取り出し方向	右、左、後、左後、右下、左下						
室内カラー	記号	W					
	カタログ記載名	ホワイト					
室外カラー	外観色 (マンセル)	シルキーシェード(1Y8.5/0.5)					

- 仕様表はJIS条件による測定値で、2022年11月15日現在のものです。
- 室外機ユニット外形寸法には、バックドバルブカバーと脚部の突起部分は含まれていません。
- 本仕様書は予告なく変更することがあります。

## (参考) JIS C 9612:2005による表示

期間消費電力量 (kWh)		冷房時	暖房時	期間合計		
		375	1,097	1,472		
通年エネルギー消費効率 APF		4.9				
運転音 (音圧レベル)	冷房時		暖房時		暖房低温時	
	室内	室外	室内	室外	室内	室外
	強風 (dB)	46	50	48	50	-
	しずか (dB)	28	-	32	-	-

セット名称 **RUEA16031MU**  
 仕様表 (室内ユニット) AIU-RP1603H  
 (室外機) ROA-RP1601H

天カセ  
インバータ

東芝パッケージエアコン

(空冷インバータヒートポンプ式天井カセット形4方向吹出しタイプ)

[グリーン購入法適合]  
(50/60Hz)

冷房性能 (注1)	定格冷房標準能力	kW	14.0 < 3.1 ~ 16.0 >	室	形名		ROA-RP1601H			
	額熱比	-	0.74		外形寸法	高さ	mm	1,050		
	定格冷房標準エネルギー消費効率	-	2.99 / 2.99			幅	mm	1,010		
	中間冷房標準能力	kW	6.3			奥行	mm	370		
	中間冷房中温能力	kW	6.3		総質量	質量	kg	78		
	最小冷房中温能力	kW	3.6			圧縮機	形式	全密閉形		
	定格暖房標準能力	kW	14.0 < 2.6 ~ 18.0 >		圧縮機用電動機定格出力		kW	4.06		
	定格暖房標準エネルギー消費効率	-	4.12 / 4.12		種数	4	空気熱交換器	フィンチューブ		
	中間暖房標準能力	kW	6.3		冷媒制御	(冷)		電子制御弁		
	最小暖房標準能力	kW	3.5			(暖)	電子制御弁	送風装置	送風機	
最大暖房低温能力	kW	15.1	標準風量	m³/min	82.5	電動機	kW		0.100	
通年エネルギー消費効率 (注4)				外	送風機	プロペラファン	高圧スイッチ	MPa	-	
APF2015 (JIS B 8616 : 2015)	-	5.7 / 5.7	低圧スイッチ		MPa	-		保護装置	吐出温度センサー 過電流センサー 圧縮機サーモ	
APF (JIS B 8616 : 2006)	-	5.5 / 5.5	冷媒平均エネルギー消費効率		3.56 / 3.56	ケースヒータ	W			
冷媒平均エネルギー消費効率	-	3.56 / 3.56	電力		冷房標準		kW	4.68 / 4.68	定格騒音(音響パワーレベル)	(冷)
電気	消費電力	冷房			中間冷房標準	kW	1.07 / 1.07	中間騒音(音響パワーレベル)	(注5)	(暖)
			中間冷房中温		kW	0.970 / 0.970	運転音(音圧レベル)	(注6)	(暖)	dB
電気	消費電力	暖房	最小冷房中温		kW	0.440 / 0.440	IPコード	IPX4		
			定格暖房標準		kW	3.40 / 3.40	法定冷凍トン	2.93		
電気	消費電力	暖房	中間暖房標準		kW	0.980 / 0.980	設計圧力	高圧部	MPa	4.15
			最小暖房標準		kW	0.580 / 0.580	低圧部	MPa	2.21	
電気	消費電力	暖房	最大暖房低温	kW	5.32 / 5.32	冷媒・出荷時封入量	kg	R32・2.40		
			運転電流	(冷)	A	14.2 / 14.2	冷媒追加不要の最大実長	m	30	
電気	消費電力	暖房	最大電流	(暖)	A	10.3 / 10.3	冷媒追加量	g/m	35	
			力率	(最大)	%	24.5 / 24.5	室外機・室内ユニット間	mm	ガス側: φ15.9	液側: φ9.5
電気	消費電力	暖房	始動電流	A	- / -	最大実長	m	50		
			室	外形寸法	形名	AIU-RP1603H			最大落差	m
外形寸法	高さ	mm			319	電源配線	漏電遮断器 (注8)	30A, 30mA 0.1sec以下		
室	外形寸法	外形寸法	幅	mm	840			手元開閉器容量	A	30
		室	外形寸法	外形寸法	奥行	mm	840	ヒューズ	A	30
室	外形寸法			総質量	kg	25	配線用遮断器	A	30	
		室	外形寸法	空気熱交換器	フィンチューブ			電源配線	線径	電源線こう長(最大)
防音・断熱材	発泡ポリスチレン			単線1.6mm	- / -					
室	外形寸法	送風装置	ターボファン			単線2.0mm	- / -			
		送風装置	風量 (注7)	m³/min	37.5 / 33.0 / 29.5 / 24.0 / 21.5	燃線3.5mm²	- / -			
室	外形寸法	送風装置	電動機	kW	0.130	燃線5.5mm²	19 / 19			
		送風装置	電動機	kW	0.130	燃線8.0mm²	28 / 28			
室	外形寸法	エアフィルタ	天井パネルに付属			燃線14.0mm²	50 / 50			
		運転調整装置	(注3)	リモコンスイッチ			燃線22.0mm²	79 / 79		
室	外形寸法	ドレン口径 (呼び径)	25 (塩ビ管)			燃線38.0mm²	- / -			
		定格騒音(音響パワーレベル) (注5)	急/強+/強/弱+/弱	dB(A)	61 / 57 / 56 / 54 / 50	電源配線	燃線	28 / 28		
運転音(音圧レベル) (注6)	急/強+/強/弱+/弱	dB(A)	48 / 45 / 43 / 40 / 36	燃線	50 / 50					
室	外形寸法	電熱装置	取付不可			燃線	79 / 79			
		電熱装置	取付不可			燃線	- / -			
室	外形寸法	天井	RBC-U41PG(W)(C)(N)(K)			電源配線	燃線	28 / 28		
		天井	RBC-U41PG(W)(C)(N)(K)					燃線	79 / 79	
室	外形寸法	外形寸法	高さ	mm	30	電源配線	燃線	50 / 50		
		外形寸法	幅	mm	950			燃線	79 / 79	
室	外形寸法	外形寸法	奥行	mm	950	電源配線	燃線	50 / 50		
		外形寸法	高さ	mm	30			燃線	79 / 79	
室	外形寸法	総質量	kg	5.0	電源配線	燃線	50 / 50			
		総質量	kg	5.0			燃線	79 / 79		
室	外形寸法	外形寸法	高さ	mm	30	電源配線	燃線	50 / 50		
		外形寸法	幅	mm	950			燃線	79 / 79	
室	外形寸法	外形寸法	奥行	mm	950	電源配線	燃線	50 / 50		
		外形寸法	高さ	mm	30			燃線	79 / 79	
室	外形寸法	総質量	kg	5.0	電源配線	燃線	50 / 50			
		総質量	kg	5.0			燃線	79 / 79		
室	外形寸法	外形寸法	高さ	mm	30	電源配線	燃線	50 / 50		
		外形寸法	幅	mm	950			燃線	79 / 79	
室	外形寸法	外形寸法	奥行	mm	950	電源配線	燃線	50 / 50		
		外形寸法	高さ	mm	30			燃線	79 / 79	
室	外形寸法	総質量	kg	5.0	電源配線	燃線	50 / 50			
		総質量	kg	5.0			燃線	79 / 79		
室	外形寸法	外形寸法	高さ	mm	30	電源配線	燃線	50 / 50		
		外形寸法	幅	mm	950			燃線	79 / 79	
室	外形寸法	外形寸法	奥行	mm	950	電源配線	燃線	50 / 50		
		外形寸法	高さ	mm	30			燃線	79 / 79	
室	外形寸法	総質量	kg	5.0	電源配線	燃線	50 / 50			
		総質量	kg	5.0			燃線	79 / 79		
室	外形寸法	外形寸法	高さ	mm	30	電源配線	燃線	50 / 50		
		外形寸法	幅	mm	950			燃線	79 / 79	
室	外形寸法	外形寸法	奥行	mm	950	電源配線	燃線	50 / 50		
		外形寸法	高さ	mm	30			燃線	79 / 79	
室	外形寸法	総質量	kg	5.0	電源配線	燃線	50 / 50			
		総質量	kg	5.0			燃線	79 / 79		
室	外形寸法	外形寸法	高さ	mm	30	電源配線	燃線	50 / 50		
		外形寸法	幅	mm	950			燃線	79 / 79	
室	外形寸法	外形寸法	奥行	mm	950	電源配線	燃線	50 / 50		
		外形寸法	高さ	mm	30			燃線	79 / 79	
室	外形寸法	総質量	kg	5.0	電源配線	燃線	50 / 50			
		総質量	kg	5.0			燃線	79 / 79		
室	外形寸法	外形寸法	高さ	mm	30	電源配線	燃線	50 / 50		
		外形寸法	幅	mm	950			燃線	79 / 79	
室	外形寸法	外形寸法	奥行	mm	950	電源配線	燃線	50 / 50		
		外形寸法	高さ	mm	30			燃線	79 / 79	
室	外形寸法	総質量	kg	5.0	電源配線	燃線	50 / 50			
		総質量	kg	5.0			燃線	79 / 79		
室	外形寸法	外形寸法	高さ	mm	30	電源配線	燃線	50 / 50		
		外形寸法	幅	mm	950			燃線	79 / 79	
室	外形寸法	外形寸法	奥行	mm	950	電源配線	燃線	50 / 50		
		外形寸法	高さ	mm	30			燃線	79 / 79	
室	外形寸法	総質量	kg	5.0	電源配線	燃線	50 / 50			
		総質量	kg	5.0			燃線	79 / 79		
室	外形寸法	外形寸法	高さ	mm	30	電源配線	燃線	50 / 50		
		外形寸法	幅	mm	950			燃線	79 / 79	
室	外形寸法	外形寸法	奥行	mm	950	電源配線	燃線	50 / 50		
		外形寸法	高さ	mm	30			燃線	79 / 79	
室	外形寸法	総質量	kg	5.0	電源配線	燃線	50 / 50			
		総質量	kg	5.0			燃線	79 / 79		
室	外形寸法	外形寸法	高さ	mm	30	電源配線	燃線	50 / 50		
		外形寸法	幅	mm	950			燃線	79 / 79	
室	外形寸法	外形寸法	奥行	mm	950	電源配線	燃線	50 / 50		
		外形寸法	高さ	mm	30			燃線	79 / 79	
室	外形寸法	総質量	kg	5.0	電源配線	燃線	50 / 50			
		総質量	kg	5.0			燃線	79 / 79		
室	外形寸法	外形寸法	高さ	mm	30	電源配線	燃線	50 / 50		
		外形寸法	幅	mm	950			燃線	79 / 79	
室	外形寸法	外形寸法	奥行	mm	950	電源配線	燃線	50 / 50		
		外形寸法	高さ	mm	30			燃線	79 / 79	
室	外形寸法	総質量	kg	5.0	電源配線	燃線	50 / 50			
		総質量	kg	5.0			燃線	79 / 79		
室	外形寸法	外形寸法	高さ	mm	30	電源配線	燃線	50 / 50		
		外形寸法	幅	mm	950			燃線	79 / 79	
室	外形寸法	外形寸法	奥行	mm	950	電源配線	燃線	50 / 50		
		外形寸法	高さ	mm	30			燃線	79 / 79	
室	外形寸法	総質量	kg	5.0	電源配線	燃線	50 / 50			
		総質量	kg	5.0			燃線	79 / 79		
室	外形寸法	外形寸法	高さ	mm	30	電源配線	燃線	50 / 50		
		外形寸法	幅	mm	950			燃線	79 / 79	
室	外形寸法	外形寸法	奥行	mm	950	電源配線	燃線	50 / 50		
		外形寸法	高さ	mm	30			燃線	79 / 79	
室	外形寸法	総質量	kg	5.0	電源配線	燃線	50 / 50			
		総質量	kg	5.0			燃線	79 / 79		
室	外形寸法	外形寸法	高さ	mm	30	電源配線	燃線	50 / 50		
		外形寸法	幅	mm	950			燃線	79 / 79	
室	外形寸法	外形寸法	奥行	mm	950	電源配線	燃線	50 / 50		
		外形寸法	高さ	mm	30			燃線	79 / 79	
室	外形寸法	総質量	kg	5.0	電源配線	燃線	50 / 50			
		総質量	kg	5.0			燃線	79 / 79		
室	外形寸法	外形寸法	高さ	mm	30	電源配線	燃線	50 / 50		
		外形寸法	幅	mm	950			燃線	79 / 79	
室	外形寸法	外形寸法	奥行	mm	950	電源配線	燃線	50 / 50		
		外形寸法	高さ	mm	30			燃線	79 / 79	
室	外形寸法	総質量	kg	5.0	電源配線	燃線	50 / 50			
		総質量	kg	5.0			燃線	79 / 79		
室	外形寸法	外形寸法	高さ	mm	30	電源配線	燃線	50 / 50		
		外形寸法	幅	mm	950			燃線	79 / 79	
室	外形寸法	外形寸法	奥行	mm	950	電源配線	燃線	50 / 50		
		外形寸法	高さ	mm	30			燃線	79 / 79	
室	外形寸法	総質量	kg	5.0	電源配線	燃線	50 / 50			
		総質量	kg	5.0			燃線	79 / 79		
室	外形寸法	外形寸法	高さ	mm	30	電源配線	燃線	50 / 50		
		外形寸法	幅	mm	950			燃線	79 / 79	
室	外形寸法	外形寸法	奥行	mm	950	電源配線	燃線	50 / 50		
		外形寸法	高さ	mm	30			燃線	79 / 79	
室	外形寸法	総質量	kg	5.0	電源配線	燃線	50 / 50			
		総質量	kg	5.0			燃線	79 / 79		
室	外形寸法	外形寸法	高さ	mm	30	電源配線	燃線	50 / 50		
		外形寸法	幅	mm	950			燃線	79 / 79	
室	外形寸法	外形寸法	奥行	mm	950	電源配線	燃線	50 / 50		
		外形寸法	高さ							

# 東芝換気扇 (ダクト用・低騒音形)

- 付属品
- ・木ねじ (φ4×35L)..... 5本
  - ・取付ボルト ..... 1本

品番	部品名	材質	表面処理	色	調
1	外枠	ステンレス鋼板			
2	ケーシング	PP樹脂		マンセルN-1	
3	モーター	2極コンデンサー誘導電動機			
4	羽根	PP樹脂			
5	化粧枠	PP樹脂		マンセル5.6Y9/1.1	
6	排気口	ステンレス鋼板			
7	取付板	ステンレス鋼板			
8	シャッター	ABS樹脂			
9	SL端子	AC300V 7A			
10	アース端子	スズメッキ			
11	吊下金具	亜鉛鉄板		別売 (DV-2T)	

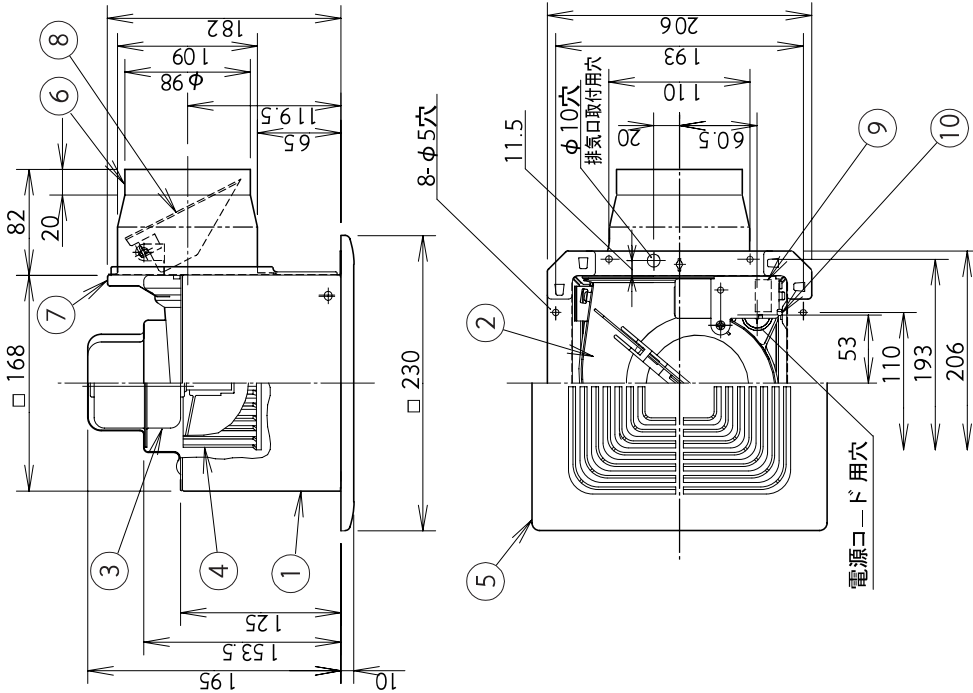

## ■ 吊下金具取付位置

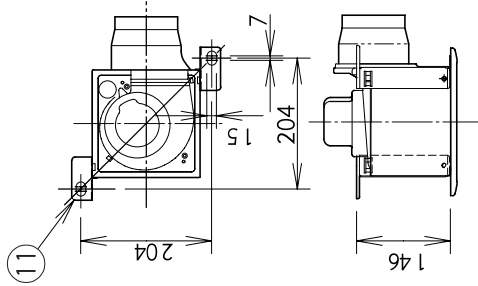

## ■ 静圧—風量特性 (DVF-G10VS4 φ100) 抵抗曲線は塩ビVP管φ100の場合

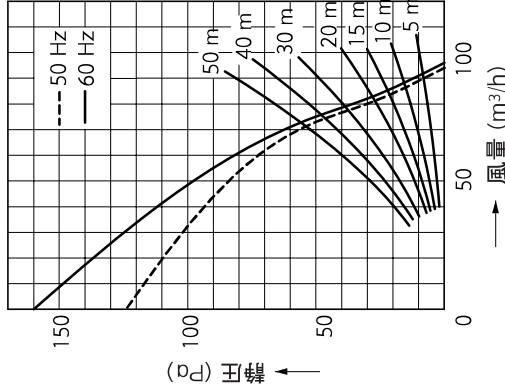

## ■ 特性表

形名	方式	定格電圧 (V)	周波数 (Hz)	消費電力 (W)	電流 (A)	風量 (m³/h)			騒音質量 (kg)
						0Pa時	30Pa時	50Pa時	
DVF-G10VS4	天井用	100	50	12	0.15	94	80	73	31
			60	13	0.15	96	82	75	31.5

電動機形式	2極コンデンサー誘導電動機	絶縁抵抗	10MΩ以上 (500Vメガー)	耐電圧	AC1000V 1分間	埋込寸法	17.5cm角
公称羽根径	10cm	開口面積	132cm²	使用周囲温度	0℃~40℃	絶縁区分	E種

東芝キヤリア株式会社

形名 DVF-G10VS4

作成年月日

H.20.7.1

図面番号 AV004519

H20.5.1

AV004519-02

※ 風量はチャンバー方式による。  
 ※ 本仕様は改良のため変更することがありますのでご了承ください。

# 東芝換気扇(ダクト用・低騒音形)

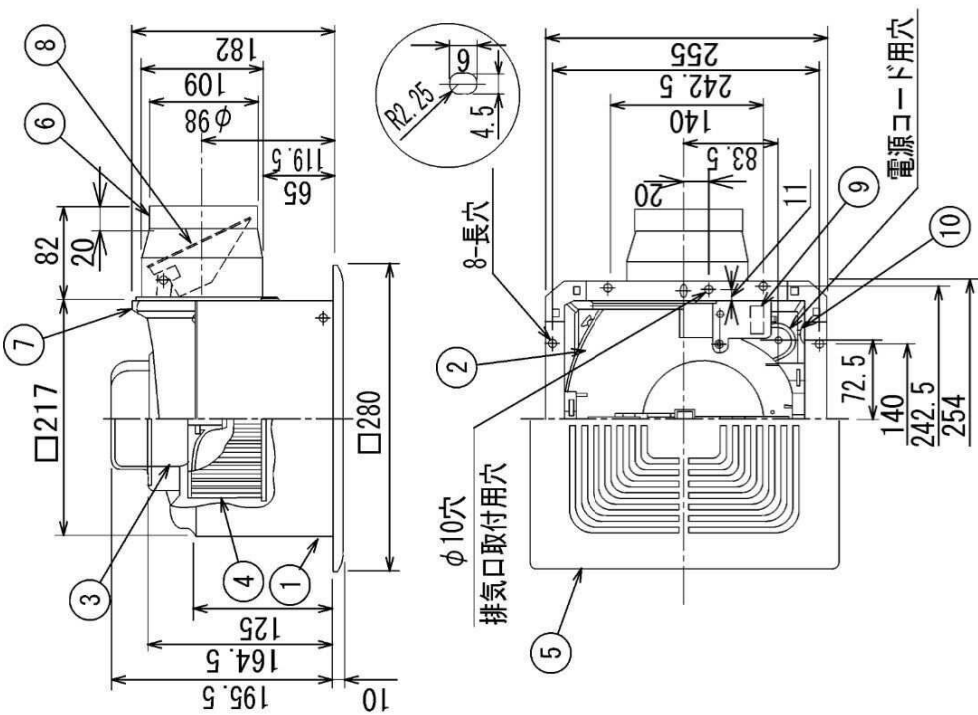

■吊下金具DV-2T (別売)  
取付位置

品番	部品名	材質	表面処理	色	調
1	ステンレス鋼板				
2	PP樹脂				
3	4極コンデンサー		誘導電動機		マンセルN-1
4	PP樹脂				
5	PP樹脂				マンセルN9.3/0.5
6	排気口	ステンレス鋼板			
7	シャッター	ABS樹脂			
8	SL端子	AC300V 7A			
9	アース端子	銅合金	スズメッキ		
10	吊下金具	亜鉛鉄板			別売(DV-2T)

付属品	
タッピンネジ	5本
(φ4.1×25L SUS305)	
取付ボルト	1本

●DVF-G14VS静圧-風量特性  
抵抗曲線は塩ビ管φ100の場合

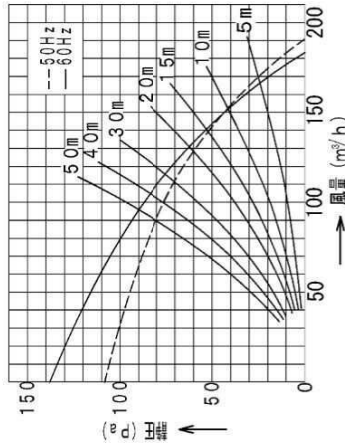

## ■特性表

形式	方式	定格電圧 (V)	周波数 (Hz)	消費電力 (W)	電流 (A)	風量 (m³/h)			騒音 (dB)	質量 (kg)
						OP	PA	BP		
DVF-G14VS	天井式	100	60	18	0.19	190	167	143	32.5	2.4
			60	20	0.20	184	163	145	32.0	2.4

電動機形式	4極コンデンサー誘導電動機	総抵抗	10MΩ以上 (500Vタガ)	新電圧	AC1000V1分間	構造寸法	22.5mmφ	線径区分	E種	開口面積 (cm²)	211
-------	---------------	-----	-----------------	-----	------------	------	---------	------	----	------------	-----

\* 風量値は JIS C-9603 チャンバー方式による。  
\* 本仕様は改良のため変更することがありますのでご了承ください。

図番	AV002061-DVF-G14VS	図法	03
品名	東芝換気扇(ダクト用・低騒音形)	22Y	三角法
形名	DVF-G14VS	東芝キヤリア株式会社	尺単位
			m

# 東芝換気扇 (ダクト用・低騒音形)

付属品		部品名		材質		色調	
木ネジ...9本		1	本体	鋼板	N16		
		2	本体カバー	合成樹脂	0.8GY9.0/0.5		
		3	モーター	合成樹脂			
		4	羽根	鋼板			
		5	排気口	耐蝕アルミニウム板			
		6	シャッター				
		7	SL端子(連結端子)				

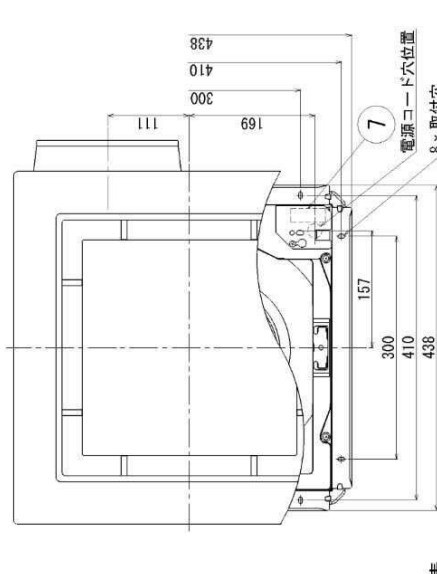
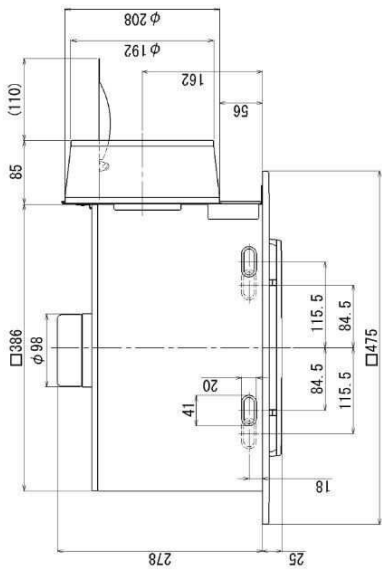
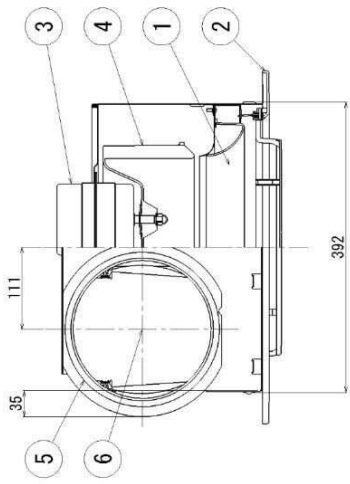

■ 吊下金具DV-4 T  
(別売システム部材)  
取付位置(4点吊り)

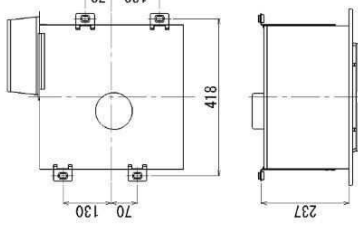

■ 取付穴詳細図

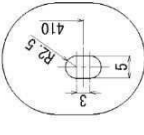

■ 結線図

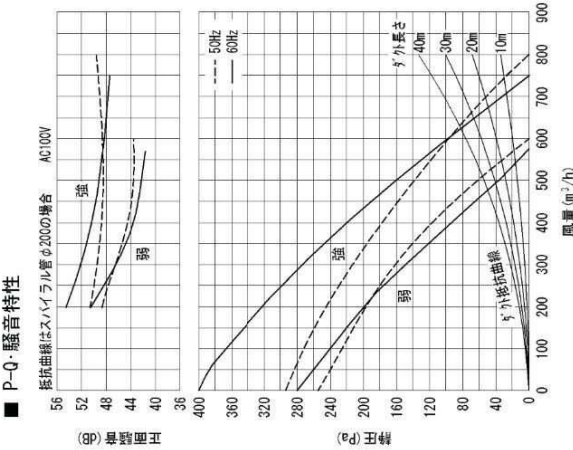
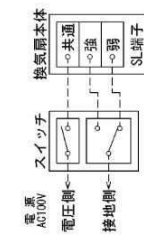

■ P-Q 騒音特性  
結線図はスバイパス管φ200の場合 AC100V  
① 標準値  
② 50Hz  
③ 60Hz  
ダクト長さ  
40m  
30m  
20m  
10m  
ダクト結線図

正面騒音は、室外側ダクト内音が測定室に出ないようにし、グリル正面(下方)より離れた地点でのAレンジによる値です。

■ 特性表

形式	定格電圧 (V)	電圧 速調	周波数 (Hz)	消費電力 (W)	電流 (A)	風量 (m³/h)	騒音 (dB)	質量 (kg)
DVF-25FVD10	100	天井用	強	80	0.8	800	661	46
			弱	50	0.5	600	527	39.5
			60	63	0.63	570	493	38.5

電動機形式	総線径	耐電圧	絶縁区分	開口面積
4極コンデンサ誘導電動機	10mm以上 (500Vダクト)	AC1000V 1分間	□395 E種	418cm²

- ※風量値は JIS G-9603チャンバー方式による測定値です。
- ※天井埋込寸法 □395は野線高さ4.5以下、天井材含む寸法です。
- 電源コードにより線を使用する際は、棒状圧着端子をご使用ください。
- 本仕様は改良のため変更することがありますのでご了承ください。

東芝キヤリア株式会社		形名	DVF-25FVD10
作成年月日	H30.4.1	図面番号	AV005428

品名	三菱産業用有圧換気扇(低騒音形・排気タイプ)	台数	
形名	EFW-30BSA	記号	T411~412

電源	単相 100V	耐電圧	A.C. 1000V 1分間					
羽根形式	30cm 金属製軸流羽根	絶縁抵抗	10MΩ以上(500V絶縁抵抗計)					
電動機形式	全閉形コンデンサ誘導電動機 E種 4極	質量	5.7kg					
使用周囲条件	温度 -30℃ ~ +50℃ 相対湿度 90%以下(常温) 屋内用	色調・塗装仕様	マンセル 7.65Y7.6/0.7 本体取付枠・羽根・取付足・モータ・モータカバー … ポリエステル塗装					
玉軸受	負荷側 6200LLH 反負荷側 6200ZZ グリス ウレア	材料	羽根…銅板 取付足…平鋼 本体取付枠・モータ・モータカバー…溶融めっき鋼板					
特性	周波数 (Hz)	風量 (m <sup>3</sup> /h)	騒音 (dB)	消費電力 (W)	電流 (A)	最大負荷電流 (A)	起動電流 (A)	公称出力 (W)
	60	1980	39.5	65	0.69	1.07	2.09	50

※風量・消費電力は JIS C 9603 に基づき測定した値です。  
 ※「騒音」「消費電力」「電流」の値はフリーエア時の値です。  
 ※騒音は正面と側面に 1.5m 離れた地点 3 点を無響室にて測定した平均値です。

※本品は排気専用です。  
 ※公称出力はおよその目安です。ブレーカや過負荷保護装置の選定は最大負荷電流値で選定してください。(詳細は 2 ページをご参照ください)

### ■お願い

2 ページ目の注意事項を必ずご参照ください。

### ■外形図

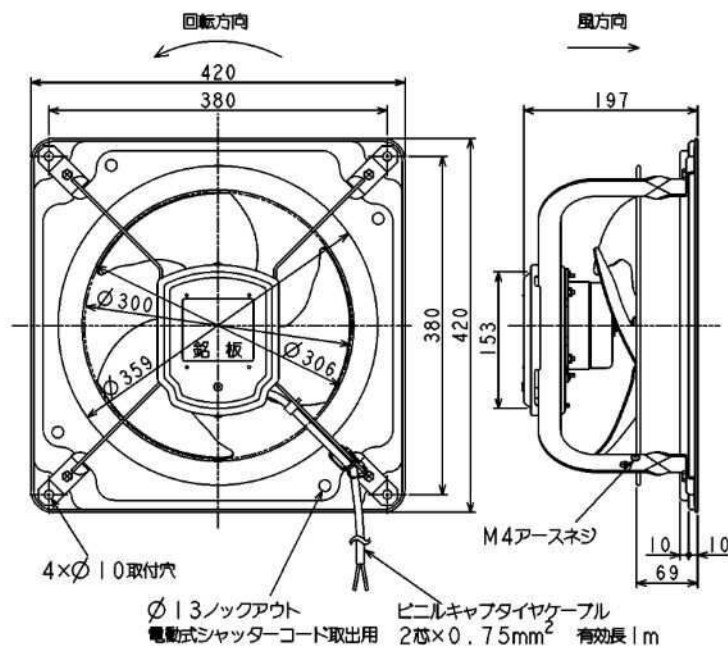

### ■特性曲線図 ※風量はオリフィスチャンパー法による。

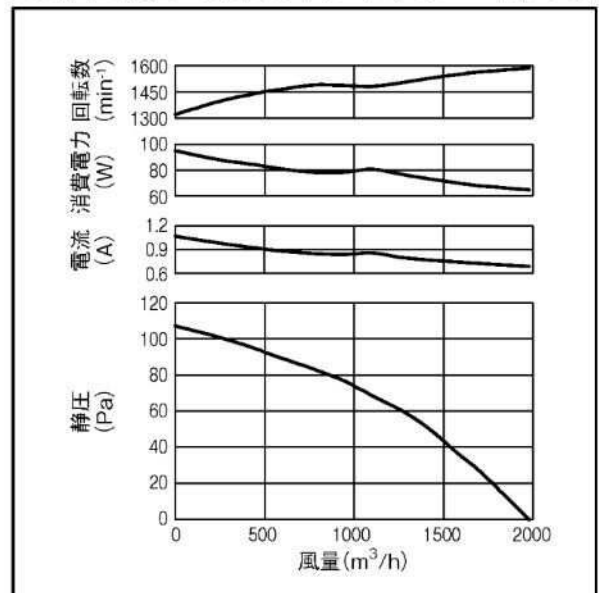

### ■結線図

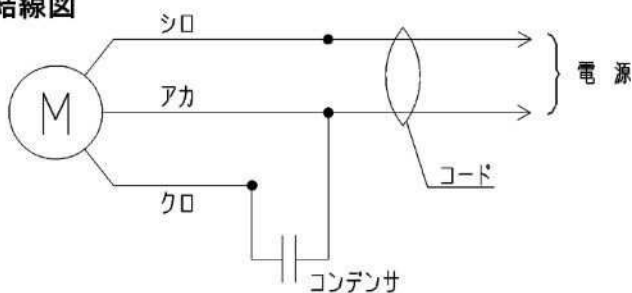

第3角図法	単位	尺度	作成日付	品名 形名	産業用有圧換気扇(低騒音形・排気タイプ)	
	mm	非比例尺	2017.9.1		EFW-30BSA	
三菱電機株式会社 中津川製作所				整理番号	NJ012003A-60(1/2)	仕様書

# 東芝換気扇 (ダクト用・低騒音形)

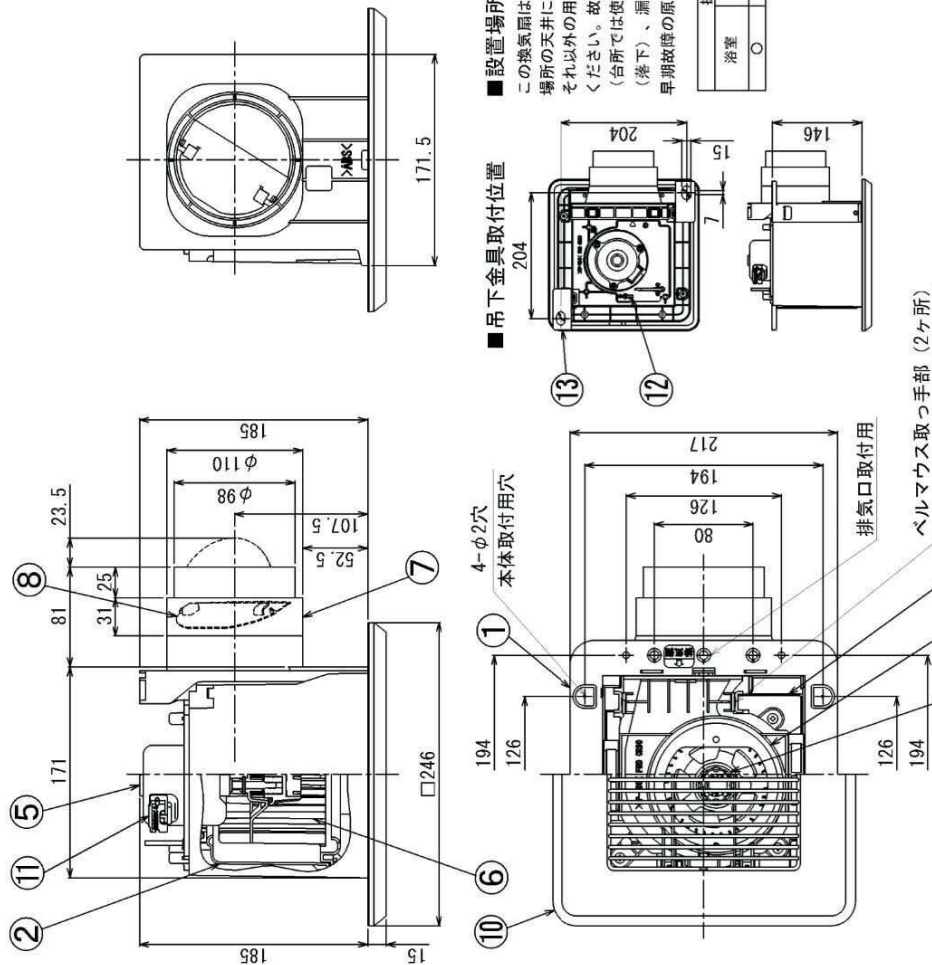

**■設置場所に関するご注意**  
この換気扇は、下記表の据付可能場所の天井に据付けてください。それ以外の用途には使用しないでください。故障の原因になります。(台所では使用できません。腐食(落下)、漏電(感電)、火災、早期故障の原因となります。)

浴室	○
トイレ	○
洗面所	○
事務所	○
居間・店舗	○

**■吊下金具取付位置**

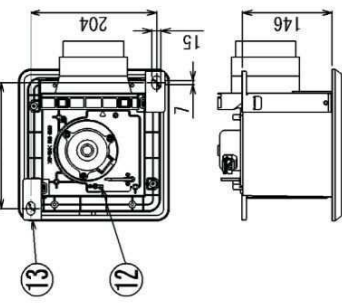

ヘルマウス取っ手部 (2ヶ所)

**■特性表**

形式	方式	定格電圧 (V)	周波数 (Hz)	消費電力 (W)	電流 (A)	風量 (m <sup>3</sup> /h)		騒音 (dB)	質量 (kg)	
						ダクト20mm相当長	ダクト30mm相当底			
DVF-T10CL	天井用	100	50	10.1	0.102	91	77	73	26	1.5
			60	11.6	0.116	91	77	73	26	1.5

電動機形式	総線抵抗	耐電圧	埋込寸法	絶縁区分	開口面積
2極コンデンサー誘導電動機 (500Vメガー)	10MΩ以上	AC1000V1分間	17.5mm角	E種	161cm <sup>2</sup>

\* 風量値は JIS C-9603 チャーベン方式による。  
\* 本仕様は改良のため変更することがありますのでご了承ください。

付属品	品番	部品名	材質	表面処理	色調
* 木ねじ...5本 (φ4×35L)					
1		本体枠	PP樹脂		ホワイト
2		ケーシング	PP樹脂		ホワイト
3		ヘルマウス	PP樹脂		ホワイト
4		天板	亜鉛鉄板		
5		モーター	2極コンデンサー誘導電動機		
6		羽根	PP樹脂		ホワイト
7		排気口	ABS樹脂		ホワイト
8		シャッター	PP樹脂		
9		つまみ	PP樹脂		
10		本体カバー	ABS樹脂	艶あり	ホワイト
11		SL端子	AC125V 1A	モーター内に内蔵	ホワイト
12		アース端子	銅合金		
13		吊下金具	亜鉛鉄板		別売 (OV-2T)

■ 静圧・風量・騒音特性 (DVF-T10CL φ100)  
抵抗曲線は塩ビP管φ100の場合

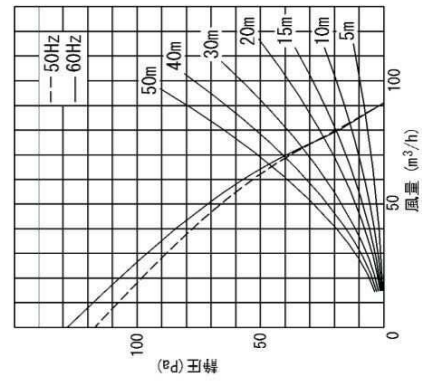
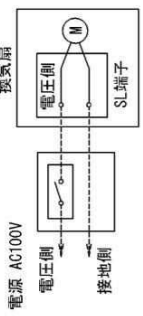
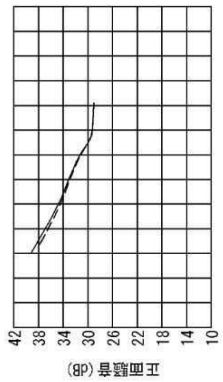

※ 正面騒音は、室外側ダクト内音が測定室に出ないようにし、本体カバー正面(下方)より1m離れた地点でのAレングによる値です。

<b>東芝キャリア株式会社</b>		形名	DVF-T10CL
作成年月日	H27.7.14	図面番号	AV005070

H27.2.16 H25.4.1

AV005070-04

## 類似店舗における騒音実測事例

「(仮称) ドラッグコスモス高梁段町店」の出店計画により、店舗の営業活動に伴って発生する騒音の予測を行うためのデータベースとなるデータ収集を行うため、既存類似店舗から発生している騒音について、下記の通り計測調査を実施した。

### 1. 計測対象店舗

店 舗 名：(仮称) ドラッグコスモス喜田村店  
 所 在 地：愛媛県今治市喜田村二丁目 312-1 外 6 筆  
 店舗面積：2,644 m<sup>2</sup>  
 業 態：ドラッグストア

### 2. 計測日時

平成24年5月23日（水曜日） 3:00～3:50

### 3. 計測項目

既存店舗から発生する騒音について、計測項目を以下に示す。

項 目	内 容
計測対象	4 tトラック（ロング）
計測騒音源	○衝撃騒音 ・荷さばき作業荷下ろし音 ・荷台側ドア開音 ・荷台側ドア閉音 ・運転席側ドア開閉音

### 4. 計測機器

項 目	内 容
機器名称	SMART SENSOR
機器形式	デジタル騒音計AR814
製造会社	天衡商事

### 5. 計測方法

上記、計測機器を用い、騒音源から基準距離（1m）での計測を行う。

### 6. 計測者

株式会社アール・アンド・エー

### 7. 計測結果

下記、調査結果の騒音レベルの最大値(実測値:太枠)を、本計画における騒音予測に用いる。  
 (dB)

騒音発生源		1	2	3	平均値	最大値
自動車走行音	普通自動車(20km)	60.0	58.0	61.2	59.7	61.2
	荷さばき作業荷下ろし音	81.6	76.9	79.2	79.2	81.6
衝撃騒音	荷台側ドア開音	76.1	77.2	75.8	76.4	77.2
	荷台側ドア閉音	79.2	77.8	80.2	79.1	80.2
	運転席側ドア開閉音	66.6	78.0	77.4	74.0	78.0
	荷さばき車エンジン始動音	83.2	84.1	83.0	83.4	84.1

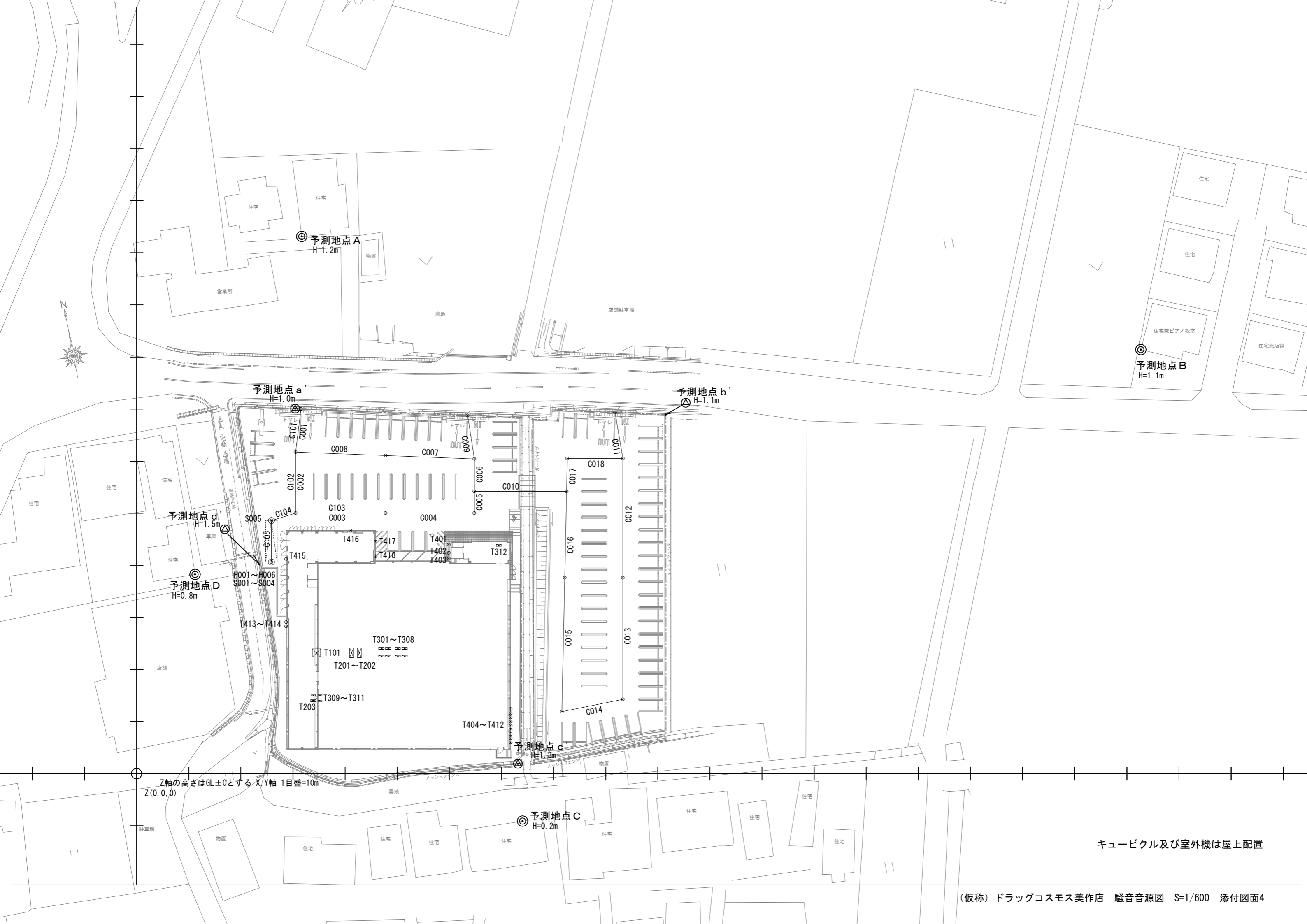

Z軸の高さはGL±0とする。X,Y軸 1目盛=10m  
Z(0,0,0)

キュービクル及び室外機は屋上配置